



BRUKERMANUAL

NORSK



onepix.se onepix.dk
onepix.no onepix.app



2023-12



OPX001



735011864OPXK8



UNIDENT AB | Västerhavsvägen 2, 311 77 Falkenberg Sweden
Web: unident.se | Phone: +46 346-73 24 00

Datum: 2023-12-04
Onepix IFU Norsk
Revision 019

INNHALDSFORTEGNELSE

Brukermanual	1
Innledning	3
Gjør deg kjent med Onepix	6
Undersøkelsesvinduet.....	8
Zoom-vindu	10
Undersøkelsesvinduet	12
Pasienthåndtering	12
Undersøkelser og Serier.....	13
Bildebehandling	19
Plugin	33
Bildeinnlesing.....	33
Bildebehandling etter innlesing	35
Tastaturnarveier i Undersøkelsesvinduet.....	37
Zoom-vinduet	39
Verktøy	39
Sidepanel	56
Kortkommandoer i Zoom-vinduet.....	62
Onepix-innstillinger	64
Deaktivere Lisens Onepix lokal	64
Programinnstillinger	66
Innstillinger for maskinvare.....	69
Onepix Cloud Admin	70
Intro	70
Administrer pasienter og undersøkelser	71
Administrer brukere, tillatelser og roller.....	74
Import DICOM undersøkelser og bilder	77
Onepix Lokal Admin	79
Menyen Arkiv.....	80
Rediger-menyen	84
Menyen Verktøy.....	91
Menyen Alternativer	94
Installasjonsmanual	96
Installasjon av Onepix	97
Systemkrav	97
journalssystem KOMPATIBEL MED ONEPIX	101
Server-installasjon.....	102
Klientinstallasjon.....	105
Databasetilkobling	112
Kobling fra journalssystem – Onepix integrasjon	115
Onepix Log Viewer	116
Onepix Lokal tilgangskontroll.....	118
Installasjon RSS Klient 5.4.1	121
Bli kjent med Onepix RSS	121
Installasjonskrav RSSClient.....	121
Konfigurering av inlesningsmoduler i Onepix RSS	126
Innstillinger i XML filer.....	127
Funksjonskontroll.....	134
Feilsøking på klient og server	135

INNLEDNING

Programvaren Onepix er beregnet for å brukes av kvalifisert personell, enten utdannet tannhelsepersonell eller deres assistenter, for å vise, gi tilgang til, lagre og hente røntgenbilder og videomateriale. Onepix kan konfigureres for bruk lokalt eller via nettverk på Windows-datamaskiner og servere i tannlegepraksiser, og i tilsvarende kliniske settinger.



Merk!

Tilkoblede enheter må være koblet sammen, installert og testet at de fungerer som de skal for at Onepix sine funksjoner skal kunne utnyttas på best mulig måte. Onepix er del av en kjede med produkter (eksterne enheter) som er avhengig av hverandre for at de skal fungere sammen. Det finnes en risiko at dine røntgenbilder ikke blir de beste om du ikke har riktige innstillinger!

CE-MERKING

Onepix® er en frittstående programvare utviklet av Unident AB. Som frittstående programvare klassifiseres Onepix og etterfølgende oppdateringer som medisinsk utstyr i henhold til direktivet om medisinsk utstyr MDR (EU) 2017/745. Onepix er et CE-merket produkt. Unident er sertifisert av Intertek Certification AB i henhold til EN-ISO 13485:2016 Quality Management Standard. Unident er også sertifisert i henhold til SS-EN-ISO 9001:2015 Quality Management Standard og SS-EN-ISO 14001:2015 Environmental Management Systems.

Onepix er en programvare utviklet av Unident AB for å innhente, vise og manuelt behandle digitale dentale røntgen- og videobilder. Programmet er et brukergrensesnitt der brukeren kan se bilder fra digitale røntgensensorer og intraorale videokameraer. Datamaskinen som behandler Onepix-programvaren fungerer som et verktøy der pasientinformasjon legges inn i undersøkelsesopplysningene, der bildene blir lagret og der de kan vises, behandles manuelt, lagres og hentes.

Onepix-programvaren oppfyller DICOM-standarden, som vedlikeholdes av en internasjonal komité for å oppnå kompatibilitet og å forbedre arbeidsflyten og effektiviteten mellom bildebehandlingssystemer og andre informasjonssystemer i helsevesenet.

Onepix programvare er utviklet og testet for bruk med kompatible maskinvareenheter som er angitt i listen over kompatibel maskinvare i avsnittet Installasjon av Onepix.

LISENSIERING ONEPIX

Onepix er tilgjengelig for brukeren gjennom to forskjellige abonnementer som forklart nedenfor.

Onepix Organization - Dette abonnementet kreves per organisasjon og muliggjør en unik Onepix-instans for organisasjonen, men tillater ikke bruk.

Onepix User - Dette abonnementet tillater en (1) bruker å bruke Onepix uten begrensninger.

Onepix Viewer - Du kan bare åpne undersøkelser, men ikke opprette nye. Den er egnet for bruk på et kontordatamaskin, resepsjonsdatamaskin eller lignende.

Onepix Standard - Dette abonnementet har full funksjonalitet og tillater innlesning fra alle kompatible produkter.



Merk!

Ta ikke odontologiske bilder i Demomodus om du ikke er sikker på at du har en programvare som kan vise DICOM bilder etter at funksjonen er opphørt!

HJELP-RESSURSER FOR ONEPIX





HJELP-funksjonen og bruksanvisningen, finner du øverst til høyre i programmet.

For telefonsupport for Onepix, kontakt Unident Norge på tlf. 33030585 (svensk telefonsupport 0046 34 673 24 50) eller send e-post til support@unident.se, evt. Info@unident.no

PROGRAMGRUPPEIKONER

Følgende ikoner representerer de ulike programvarekomponentene som installeres sammen med Onepix-programvaren. Flere elementer kan bli lagt til når nye Onepix-programmer og drivere blir installert.

Ikon	Beskrivelse
	Onepix – programvare for nettverksklienter eller frittstående arbeidsstasjoner
	OnepixAutomation – Start av OnepixClient med parametere
	Onepix Admin – bidrar til å håndtere informasjonen i din Onepix-database
	Hjelp for Onepix – åpner HTML-hjelp for Onepix

	Onepix Innstillinger
	Referansenummer (Artikkelnummer)
	Se bruksanvisningen
	Produsent, kontaktinformasjon

GJØR DEG KJENT MED ONEPIX

Dette avsnittet inneholder en kort gjennomgang av Onepix' brukergrensesnitt. Du kan lese mer om de ulike delene og funksjonene i avsnittet om Undersøkelsesvinduet, Zoom-vinduet og Onepix-innstillinger.

START ONEPIX CLOUD

Første gang du starter Onepix Cloud for dagen, vil du se en påloggingsboks der du kan skrive inn påloggingsinformasjonen din. Innloggingen lagres hele dagen på datamaskinen du logger på. Hvis du starter Onepix på en annen datamaskin, må du logge på igjen.

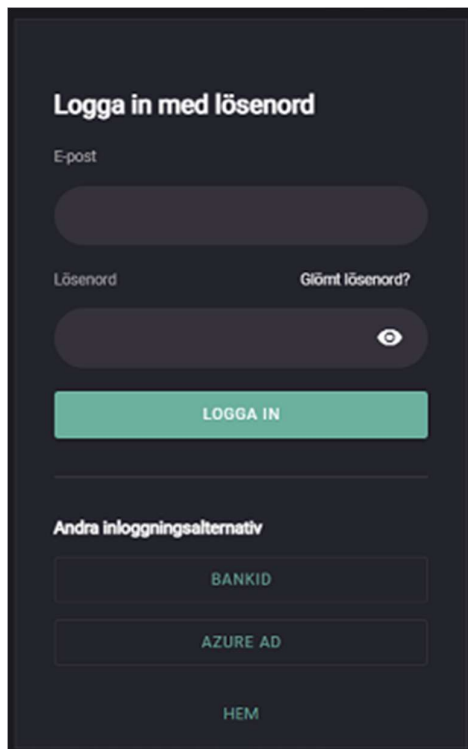

The image shows a dark-themed login screen. At the top, it says "Logga in med lösenord". Below that is an "E-post" label and a dark input field. Underneath is a "Lösenord" label and another dark input field with a small eye icon to its right. To the right of the password field is a link that says "Glømt lösenord?". Below the password field is a green button with the text "LOGGA IN". A horizontal line separates this from the next section, which is titled "Andra inloggningsalternativ". Under this title are three buttons: "BANKID", "AZURE AD", and "HEM".

Innloggingsalternativene som er tilgjengelige er E-post, BankID og Azure AD. Innloggingsinformasjonen din blir gitt av klinikkadministratoren din.

INTRODUKSJON

Når du begynner å arbeide med Onepix, lærer du å bruke to visninger, undersøkelsesvinduet og Zoom-vinduet. Undersøkelsesvinduet og Zoom-vinduet har noen elementer felles. Alt som gjøres i Onepix lagres automatisk, dvs. at du ikke trenger å lagre eventuelle endringer, og du blir ikke bedt å lagre noe, men du kan alltid angre endringer, som du vil se når du leser mer om funksjonene i Onepix. Tanken bak dette er å skape en mer brukervennlig arbeidsflyt. Nedenfor vises de delene som er felles for både undersøkelsesvinduet og Zoom-vinduet.



1. OPPDATERINGSFELT: En linje øverst i vinduet som vises når en oppdatering er tilgjengelig. Kan enkelt lukkes ved å klikke på teksten eller via krysset helt til høyre, men kommer tilbake etter omstart av programmet. Det er mulig å slå av spørsmål om automatiske oppdateringer, les avsnittet om Onepix-innstillinger for mer informasjon.
2. PASIENTINFORMASJON: Øverst i det lysegrå feltet vises pasientensinformasjon, som personnummer og navn. Denne informasjonen er synlig i både undersøkelses- og Zoom-vinduet.
3. INNSTILLINGER: Lengst til høyre i samme felt som pasientens opplysninger er det et ikon med tannhjul som fører til Onepix-innstillingene. Du kan lese mer om innstillingene som er tilgjengelige i avsnittet Onepix-innstillinger.
4. BILDEPRESENTASJON: I det store feltet i midten vises undersøkelser, serier og bilder, avhengig av om man er i undersøkelsesvinduet eller i Zoom-vinduet.
5. VERKTØY OG FUNKSJONER: Alle funksjoner og verktøy som brukes i Onepix er plassert i feltene til høyre og venstre for undersøkelsene/ bildene.
6. INFORMASJON: Klikk på Onepix-ikonet øverst til venstre for å finne ut hvilken versjon av Onepix du har.



UNDERSØKELSESVINDUET

Når Onepix startes, vises undersøkelsesvinduet først. Til å begynne med er det bare det lysegrå pasientinformasjonsfeltet øverst som er aktivt. Her kan du velge å opprette en ny pasient eller gjøre et søk på en eksisterende pasient.

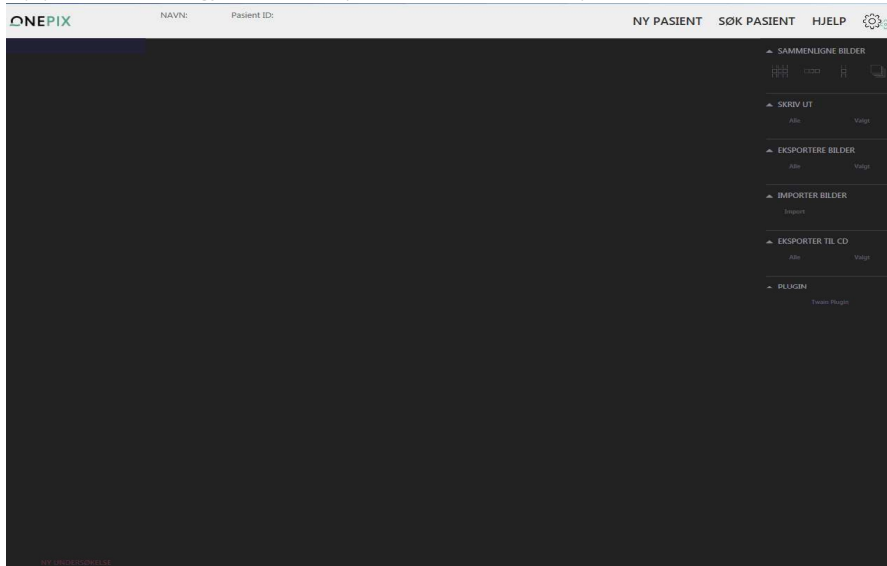

Siden Onepix hovedsakelig åpnes fra et elektronisk pasientjournalssystem (EPJ), åpnes den valgte pasientens siste bilder direkte i stedet, som vist nedenfor.



1. NY / SØK PASIENT: Åpnes ikke Onepixon via et journalsystem, kan du opprette eller søke pasienter gjennom disse funksjonene. Det anbefales å gå via journalsystemet for å få med korrekt pasientinformasjon.
2. NY UNDERSØKELSE En ny undersøkelse opprettes ved å klikke på knappen med samme navn, nederst til venstre.
3. UNDERSØKELSER OG SERIER: En liste med faner vises lengst til venstre i undersøkelsesvinduet i Onepixon. Hvert grått felt med dato tilsvarer en undersøkelse for den aktuelle pasienten, med den siste undersøkelsen øverst og den eldste nederst i feltet. Den grønne fargen markerer hvilken undersøkelse som vises i bildefremvisningsområdet i midten. Under hver undersøkelse kan det være én eller flere serier, man kan for eksempel ha en bitewing og en eller flere apikalserier i løpet av den samme undersøkelsen. Hvis det er flere undersøkelser enn det er plass til på skjermen, kan du bla mellom fanene til ønsket undersøkelse. Du kan også bla i bildefremvisningsfeltet. En ny undersøkelse er aktiv for bildeinnlesing bare den dagen undersøkelsen er opprettet. Når dagen er over, låses undersøkelsen med alle dens undersøkelser og bilder for redigering og innlesing. Er undersøkelsen/serien låst, vises et ikon med en hengelås etter seriedatoen.

BITEWING 2016-02-10 08:41 🔒

4. BILDEPRESENTASJON OG BILDEINNLESING: Dette feltet viser alle serier og undersøkelser i datorekkefølge. Dette feltet blir også brukt ved bildeinnlesing fra maskinvare, for eksempel en røntgensensor eller et systemkamera. I dette feltet kan du direkte rotere, fjerne bildet eller lese kommentarer om bildet. Du kan også hurtigzoome inn på en del av bildet ved å høyreklikke og holde museknappen på bildet mens du flytter zoomen til området du er interessert i.
5. BILDEBEHANDLING: I dette feltet vises tilgjengelige funksjoner for behandling av bilder i Onepixon. For å velge de bildene i undersøkelsen som skal behandles holder du nede Ctrl-tasten og klikker på bildene. Deretter velger du en av de tilgjengelige funksjonene i feltet til høyre, for eksempel Sammenlign bilder, Skriv ut, Eksporter/importer bilder osv.

6. **PLUGIN:** Her vises hvilke plugins som er installert. Noen eksempler på disse er Kort-import, TWAIN m.fl.
7. **SØK:** Her kan du utføre et raskt søk hvis du er ute etter en bestemt type bilder.

ZOOM-VINDU

Dobbeltklikker på et bilde i undersøkelsesvinduet, åpnes bildet i Zoom-vinduet, der du kan granske og arbeide med bildet. Eventuelle endringer blir automatisk lagret og ligger under HISTORIKK i høyre felt, hvor de lett kan fjernes ved å dobbeltklikke på Slett til høyre for eventuelle endringer.

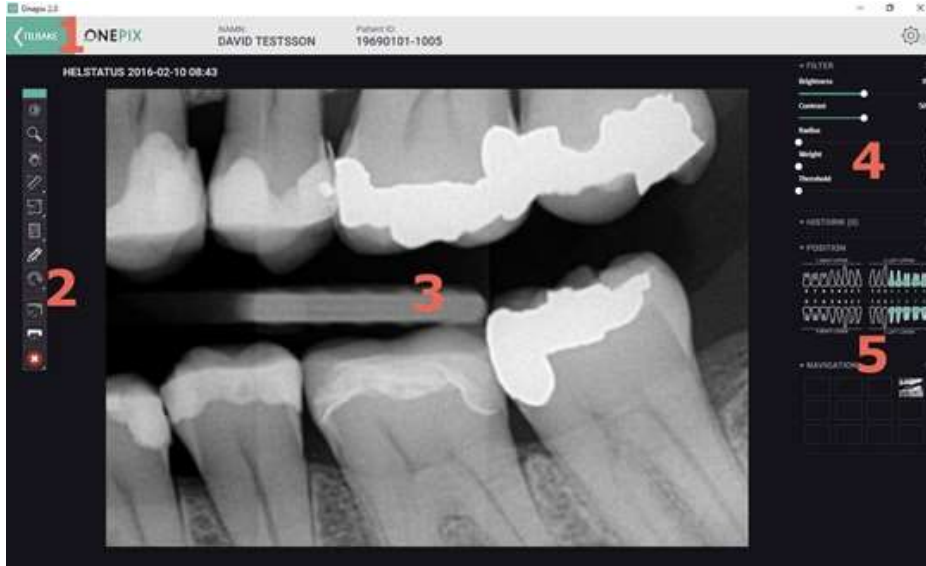

1. **TILBAKE:** Tilbake-knappen brukes for å gå tilbake til undersøkelsesvinduet. Alle endringer som er gjort i bildet lagres uten at du blir spurt.
2. **VERKTØY:** Bildeverktøy finnes venstre for bildet. Verktøyene inneholder grafiske funksjoner som lysstyrke, kontrast, plassering og forstørrelse. Her finnes også diagnostiske hjelpemidler som pikselverdier, målinger og notater.
3. **BILDEPRESENTASJON:** Her vises bildet i den tilstanden og de innstillingene du velger ved hjelp av verktøyene.
4. **JUSTERINGSREGULERING:** Ved hjelp av disse kontrollene kan du justere bildepresentasjonen, for eksempel øke skarphet, lysstyrke og kontrast osv.
5. **HISTORIKK / POSISJON / NAVIGASJON:** Alle endringer i bildet vises under HISTORIKK og kan enkelt fjernes ved å dobbeltklikke på teksten Slett. Under NAVIGASJON vises hvor i serien bildet befinner seg, og under POSISJON vises tannstatus.

**Merk!**

Markerte tenner i tannstatusen er baseret på informasjon lagt til ved innlesning av bildet. Dette kan avvike fra virkeligheten dersom bildet leses inn på feil posisjon i serien, eller om nødvendig manuell korrigering av tannstatusen ikke er utført etter eksponeringen.

UNDERSØKELSESVIDUET

Dette avsnittet inneholder:

- Pasienthåndtering
- Start en ny undersøkelse/serie
- Opprett/Rediger maler
- Bildebehandling i undersøkelsesvinduet
- Sammenlign bilder
- Utskrift, Eksport og Import av bilder osv.

PASIENTHÅNDTERING

Hvis EPJ-programvare brukes, er den koblet sammen med Onepix, noe som betyr at alle pasientdata automatisk blir sendt over fra journalen. Mangler det journalsystem eller kan ikke pasienten opprettes fra pasientjournalssystemet av andre grunner, kan du bruke de innebygde Onepix-funksjonene for pasienthåndtering.

NY PASIENT **SØK PASIENT** **LUKK PASIENT**

NY PASIENT

Pasientens fornavn, etternavn og ID-informasjon skal alltid angis i dialogboksen for ny pasient.

NY PASIENT

FORNAVN:

ETTERNAVN:

PASIENT ID:

AVBRYT **START** >

SØK PASIENT

Finnes det tidligere undersøkelser, kan du hente pasientopplysninger ved å klikke på knappen **SØK PASIENT**. Dette åpner dialogboksen for pasientsøk,

der du kan søke på pasientens Fornavn, Etternavn og/eller PasientID. Bruk mellomromstasten hvis du for eksempel vil søke etter både fornavn og etternavn, slik som: *David Davidsson*



The screenshot shows a search interface titled "SØK PASIENT" in a green header. Below the header is a large empty text input field. Underneath the input field are three labels: "ETTERNAVN", "FORNAVN", and "PASIENTID", each with a small horizontal line below it. At the bottom center of the interface is a button labeled "AVBRYT".

LUKK PASIENT

Lukker den aktive pasienten og tilknyttede undersøkelser.

HJELP

Dette alternativet åpner avsnittet om hjelp for Onepix-programmet. Hjelpetilene er utformet for å gi enkel tilgang til informasjon om de ulike funksjonene og alternativene i Onepix-programmet.

Du åpner hjelpefilen ved å klikke på teksten HJELP øverst til høyre i Onepix klienten.

UNDERSØKELSER OG SERIER

Fra og med Onepix 2.0 håndteres undersøkelser og serier på en litt annen måte enn før. En undersøkelse står for én bestemt undersøkelse. En serie er en samling av bilder som er tatt i løpet av samme undersøkelse. Det kan være flere serier i én undersøkelse, for eksempel en serie med Panoramabilder og en med Liggende bitewing.

Undersøkelser og serier vises i det venstre feltet i undersøkelsesvinduet med den siste

undersøkelsen øverst på listen. En undersøkelse/serie er aktiv for redigering til samme dag, deretter låses undersøkelsen for all redigering. Dette vises i form av en hengelås til høyre for Undersøkelsen/Serien.



NY UNDERSØKELSE

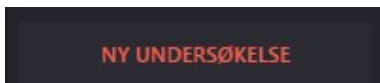

Knappen NY UNDERSØKELSE finnes nederst til venstre. Når du klikker på knappen får du opp en boks, som vist nedenfor.

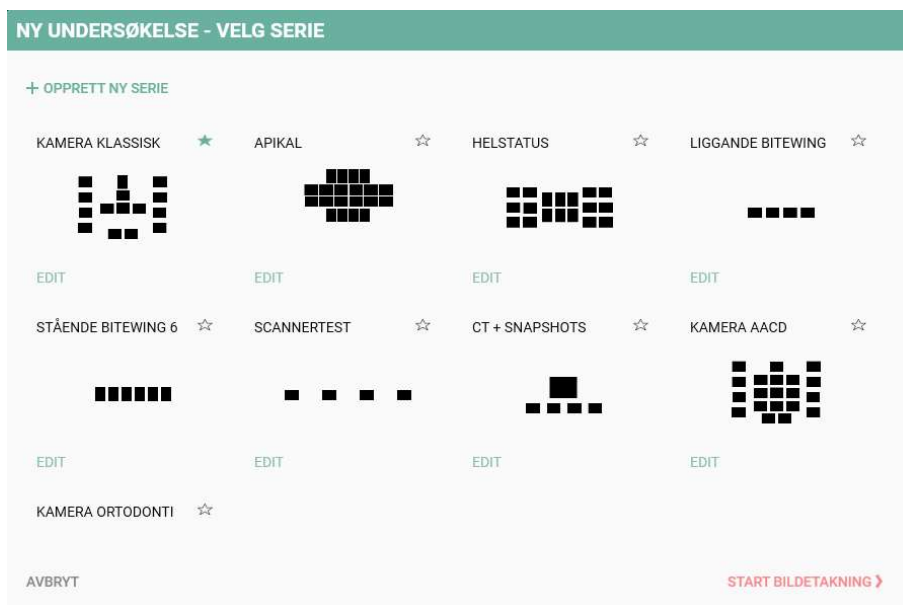

Velg en serie avhengig av hvilken type bilder som skal overføres, og klikk på START BILDEOPPTAK. I dette vinduet har du også muligheten til å opprette en ny mal, endre og velge favoritserie. Mer om serier og administrering av dem finnes i avsnittet REDIGER ELLER OPPRETT SERIE i denne bruksanvisningen.

NY SERIE

Når du har opprettet den første undersøkelsen, vises teksten NY SERIE under den aktuelle undersøkelsen i listen til venstre. For å opprette flere serier, klikk på teksten NY SERIE, velg mal og klikk på START OPPTAK.

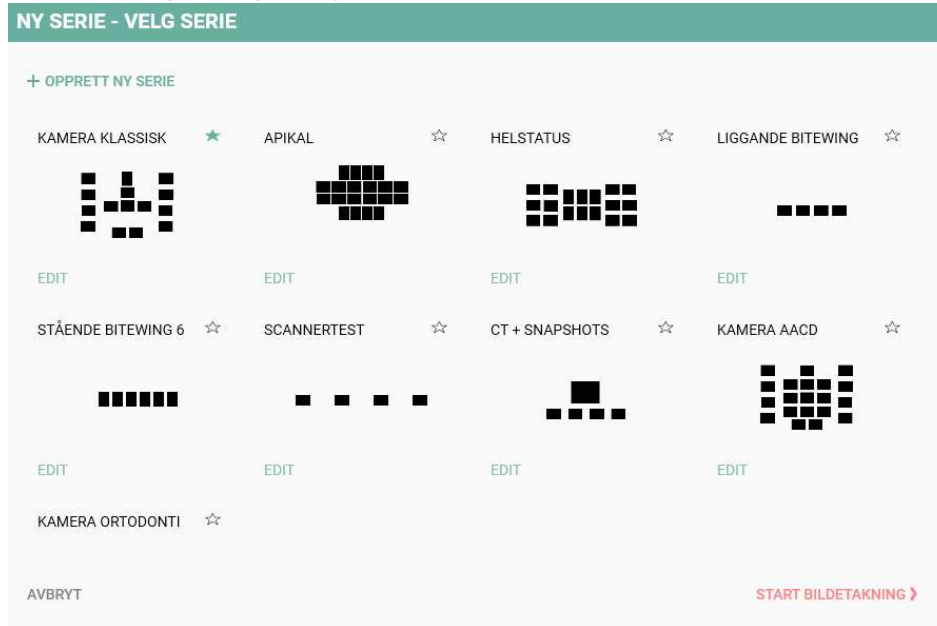

Dialogboksen for ny serie ser likedan ut som for ny undersøkelse. Den eneste forskjellen er at det opprettes en ny serie i den aktuelle undersøkelsen.

FJERNE EN UNDERSØKELSE / SERIER

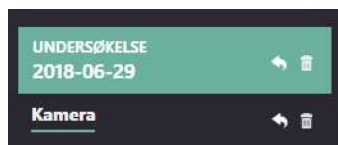

Du kan slette en serie / undersøkelse direkte i Onepix-klienten ved å klikke på Papirkurv-ikonet på høyre side av undersøkelsesfanen.



Når du klikker på Papirkurv-ikonet, får du en dialogboks der du velger å bekrefte fjerning eller å avbryte.



MERK!

Kun bilder uten diagnostisk verdi kan slettes ifølge gjeldende lovverk. Undersøkelser som slettes kan gjenopprettes i Onepix Admin programvaren.

FLYTT EN UNDERSØKELSE / SERIER TIL ET ANNET PASIENT

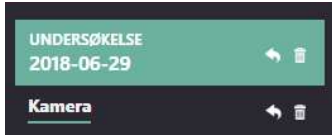

Du kan flytte en undersøkelse / serie fra en pasient til en annen ved å klikke på pilen som vises på høyre side av undersøkelsesfanen.

FLYTT TIL PASIENT

 SØK

ETTERNAVN	FORNAVN	PASIENTID
Test	Patient	19111111-1111

AVBRYT VELG >

Søk etter pasienten hvis undersøkelsen / serien skal flyttes til. Velg pasienten og klikk VELG.

BEKREFT FLYTTE

Er du sikker på at du vil flytte denne undersøkelsen / disse bildene?

FRA PASIENT: PATIENT ANONYMOUS 19121212-1212	TIL PASIENT: PATIENT TEST 19111111-1111
---	--

AVBRYT
BEKREFTE >

I denne dialogboksen bekrefter du flytte av bilder. For å flytte enkeltbilder fra en pasient til en annen, se avsnittet "Flytte objekter" under Onepix Admin.



MERK!
 Kun bilder uten diagnostisk verdi kan slettes ifølge gjeldende lovverk. Undersøkelser som slettes kan gjenopprettes i Onepix Admin programvaren.

REDIGER ELLER OPPRETT SERIE

Onepix har flere forhåndsinnstilte serier som er ment å dekke de vanligste undersøkelsestypene. Seriene for intraoral røntgen heter i standardutførelse: Liggende bitewing, Stående bitewing, Apikalbilder og Helstatus. Det finnes også maler for foto, intraorale kamerabilder, panorama og twain. For å komme til valget mellom å redigere eller opprette en ny serie, kan du klikke på knappen NY UNDERSØKELSE eller NY SERIE i undersøkelseslisten.

Stjernesymbolet som vises øverst til høyre i malen brukes for å sortere serier etter favoritter. Klikk på stjernen for å plassere serien først i listen, øverst til venstre. Stjernen endrer også farge til grønt, som indikerer at den er valgt som en favorittserie. For å endre innstillingene for den bestemte serien, klikk på teksten EDIT under serien.

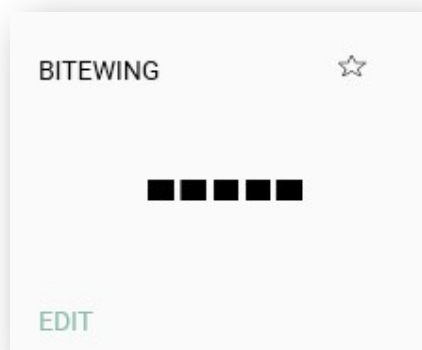

Klikk på knappen opprett ny serie for å opprette en ny serie

+ OPPRETT NY SERIE

En dialogboks med ulike innstillinger vises, som vist nedenfor.

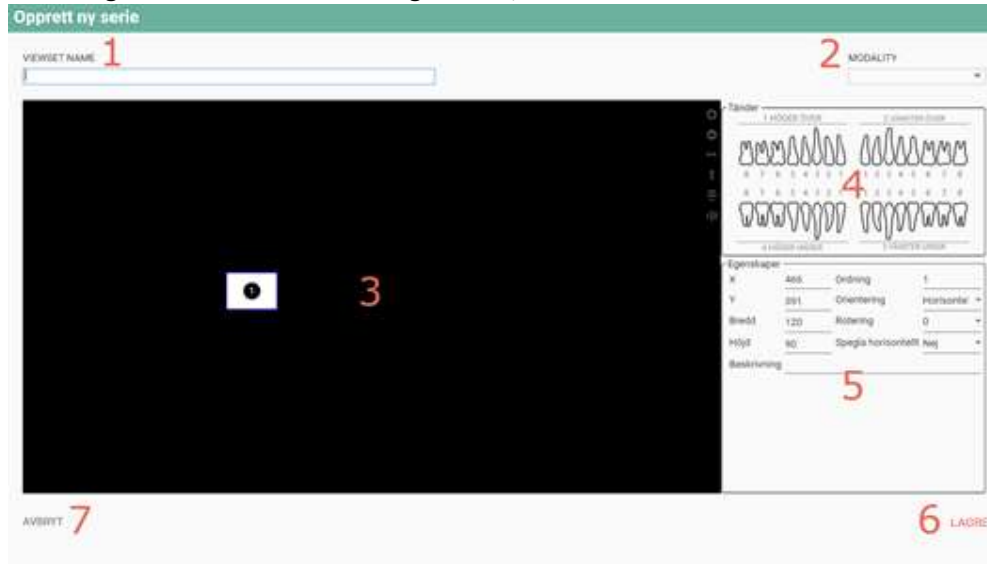

1. Begynn med å skrive inn et navn for serien.
2. Velg hvilken modalitet malen tilhører, for eksempel Foto.
3. Den store svarte feltet er der serien opprettes og vises. Bruk verktøyene til høyre for å opprette/slette bildeelementer, fordele eller sentrere horisontalt/vertikalt. Hvis du vil hva de ulike ikonene gjør, kan du plassere musepekeren over dem, så vises en tekst med forklaring.



Når du klikker på plusstegnet, opprettes en boks i det svarte feltet som ser slik ut:

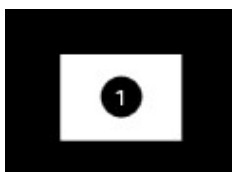

Hvis du ønsker å fjerne denne boksen, klikk på den én gang for å markere den, og klikk deretter på minustegnet. For å fordele eller sentrere bilder, kryss av i boksene som vil bli berørt og klikk på det tilsvarende ikonet.

- I dette feltet kan du markere en bildeboks med tenner. Klikk på en bildeboks for å velge den, og klikk deretter på tennene den representerer.

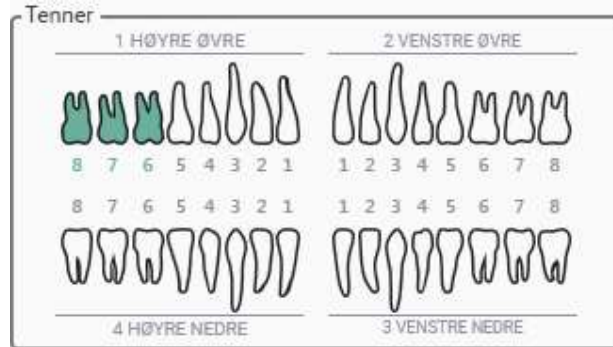

- Under egenskapsfeltet vises egenskapene som er tilgjengelige for den valgte bildeboksen. Du kan endre innstillingene for den valgte bildeboksen, for eksempel Brekke, Høyde, Rotasjon eller Speilvend. Speilvend horisontalt brukes for eksempel hvis du bruker et speil ved fotograferingen.

Egenskaper

X	Sortering	
Y	Retning	▼
Bredde	Rotering	▼
Høyde	Speilvend horisontalt	▼
Beskrivelse		

- Klikk på LAGRE for å lagre malen med disse innstillingene. Du kan alltid endre malen senere hvis noe skulle bli feil.
- Klikk på AVBRYT hvis du ombestemmer deg.

BILDEBEHANDLING



Alle bildene presenteres i midtseksjonen av undersøkelsesvinduet i Onepix. Den siste undersøkelsen presenteres først. Ønsker du raskt å komme til en bestemt undersøkelse eller serie, kan du gå gjennom undersøkelseslisten til venstre og klikke på datoen som er relevant. Du kan også bla direkte i midtseksjonen ved å rulle med musehjulet.

SØK ETTER BILDER



Øverst til venstre over undersøkelseslisten er det en søkefunksjon. Tanken bak den er raskt å finne fram bilder som er interessante. Nedenfor bildet under beskrives de ulike alternativene som er tilgjengelige for søkefunksjonen. Søkeresultatene presenteres i undersøkelsesvinduet med bildet som er tatt sist helt øverst.

1. RASKT SØK – Her er noen av de vanligste søkene. Tanken er at du raskt skal kunne få opp bildene med bare ett klikk.
2. LAGREDE SØK – Du kan opprette dine egne søk som vist nedenfor.
3. SØKETYPE – Her velger du om det er en Undersøkelse, Serie eller Bilder du leter etter.
4. REMITTERENDE TANNLEGE – ligger informasjonen i bildene kan man søke etter en bestemt behandler.
5. DATO – Her kan du søke dersom søket skal gjøres innenfor visse datointervaller.
6. SERIENAVN – Her kan du søke etter et bestemt navn på en serie, eller velge modalitet fra listen.
7. POSISJON – Her velger du om det er en bestemt tann eller tannstilling ved å klikke på de tennene som søket gjelder.
8. Her velger du om du vil avbryte søket, lagre eller gjøre et søk basert på de valgte kriteriene.

Når du utfører et søk, vises bare de bildene som er valgt i undersøkelsesvinduet. For å gå tilbake til alle undersøkelser, klikker du på TILBAKE-knappen øverst til venstre.



QUICKZOOM

QuickZoom er en Onepix-funksjon som «zoomer» eller forstørrer bildene i en undersøkelse, og gjør at hvert bilde blir vist forstørret. QuickZoom kan spare verdifull tid ved at du ikke må åpne hvert bilde separat for å se det forstørret.



For å bruke QuickZoom trenger du bare høyreklikke med musepekeren på et bilde i undersøkelsesvinduet og holde museknappen nede, så vises bildet i en forstørret tilstand. Flytt musepekeren for å bevege deg rundt i bildet. Endring av størrelsen på QuickZoom-vinduet finner du i avsnittet om Onepix-innstillinger.

FLYTTE BILDE/BYTTE PLASS

Har et bilde havnet i en annen boks enn man trodde, kan man enkelt flytte bildet ved å klikke på bildet, holde museknappen nede og dra bildet til en annen bildeboks.



Før:

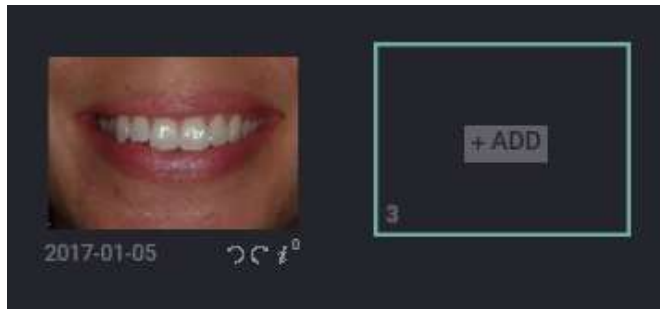

Etter:

Har du allerede et bilde i den boksen som du flytter til, bytter bildene plass.



Før:

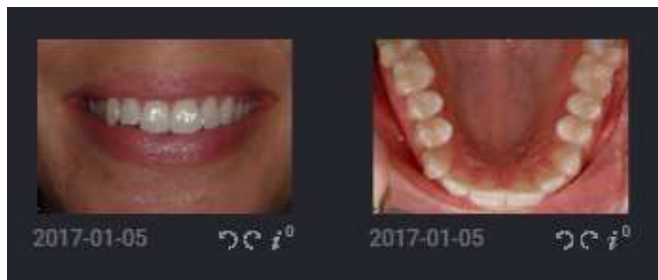

Etter:

Merk at du bare kan overføre bilder i en serie med dagens dato. Eldre serier er låst for redigering.

FLYTT BILDER MELLOM SERIER

Hvis du har opprettet en serie Liggende bitewing, men angre og vil ha en Stående bitewing i stedet. Da kan du opprette en ny serie ved å klikke på teksten NYE SERIER



Hvis du allerede har tatt bilder i serie Liggende bitewing, men vil flytte disse til serien Stående bitewing, kan du enkelt klikke på bildet som holder museknappen, dra og slipp bildet til riktig posisjon.

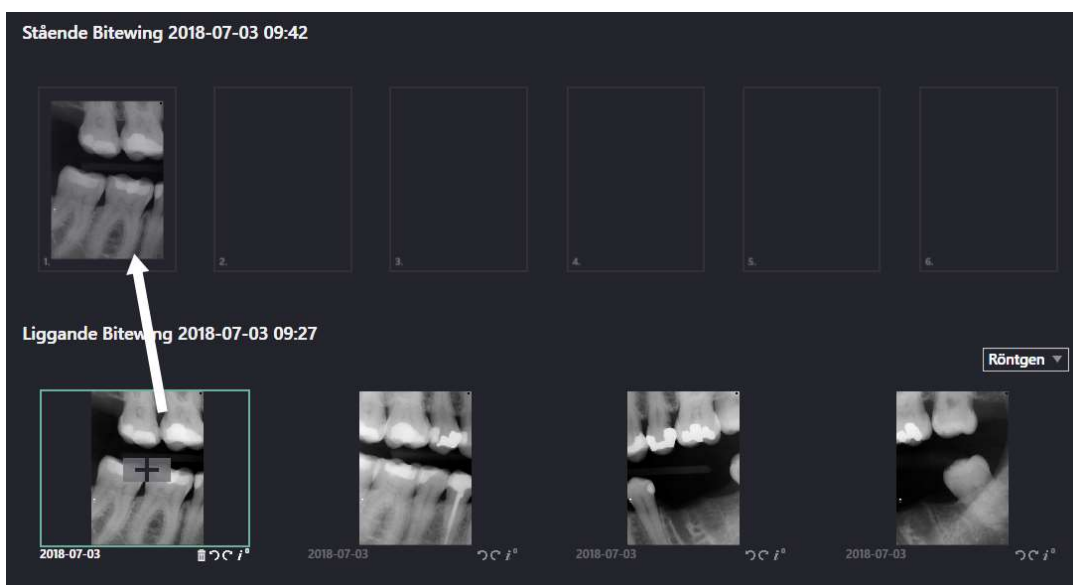

For å fjerne en tom mal, klikk på papirkurven ikonet til høyre for serien.



Bekreft fjerning hvis du er sikker på at du har valgt riktig serie som skal fjernes.



MERK!

Kun bilder uten diagnostisk verdi kan slettes ifølge gjeldende lovverk. Undersøkelser som slettes kan gjenopprettes i Onepix Admin programvaren.

SAMMENLIGN BILDER

For å sammenligne to eller flere bilder, holder du nede Ctrl-tasten og klikker for å markere bildene som skal sammenlignes. Dette fungerer også mellom ulike undersøkelser og serier. De valgte bildene får en grønn ramme som indikasjon. Hvis du vil sammenligne alle bildene i en serie, kan du bruke Ctrl + A for å velge alle.

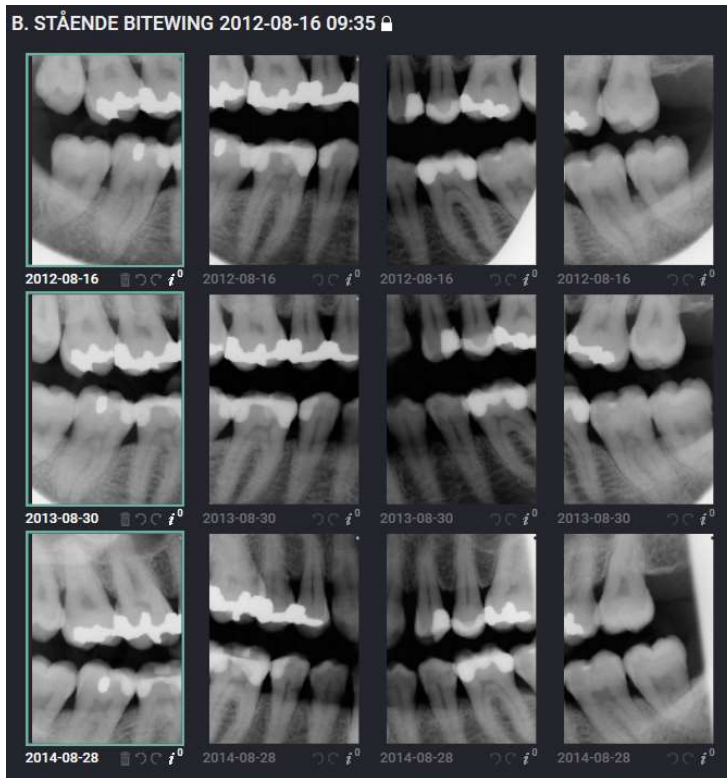

Deretter klikker du på et av ikonene som vises i høyre felt under SAMMENLIGN BILDER. De ulike sammenligningsalternativene som er tilgjengelige fra venstre er: Flere i boksene, Horisontalt, Vertikalt, Overlapping.



Slik kan det se ut hvis man velger å sammenligne bildene horisontalt. Egnert når man sammenligner f.eks stående bitewing-bilder.



For å slå av bildevisning kan du enten klikke på X på hvert bilde, eller du kan bruke tastaturet Esc. Når du velger å sammenligne bilder med overlapping kan du enkelt bla mellom bildene ved å bruke tastaturet: Page up / Page down

SKRIV UT

Skriv ut-funksjonen kan brukes til å skrive ut alle bildene i den aktive undersøkelsen, eller du kan skrive ut bare utvalgte bilder. Velg bildene som skal skrives ut ved å holde nede Ctrl-tasten og klikk på bildene. De får en grønn ramme som markering.

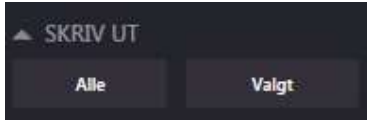

Velger du å skrive ut alle bildene, havner hele undersøkelsen på en side med tilhørende pasient og undersøkelsesinformasjon. Velger du å skrive ut de valgte bildene, havner hvert enkelt bilde på sin egen side.

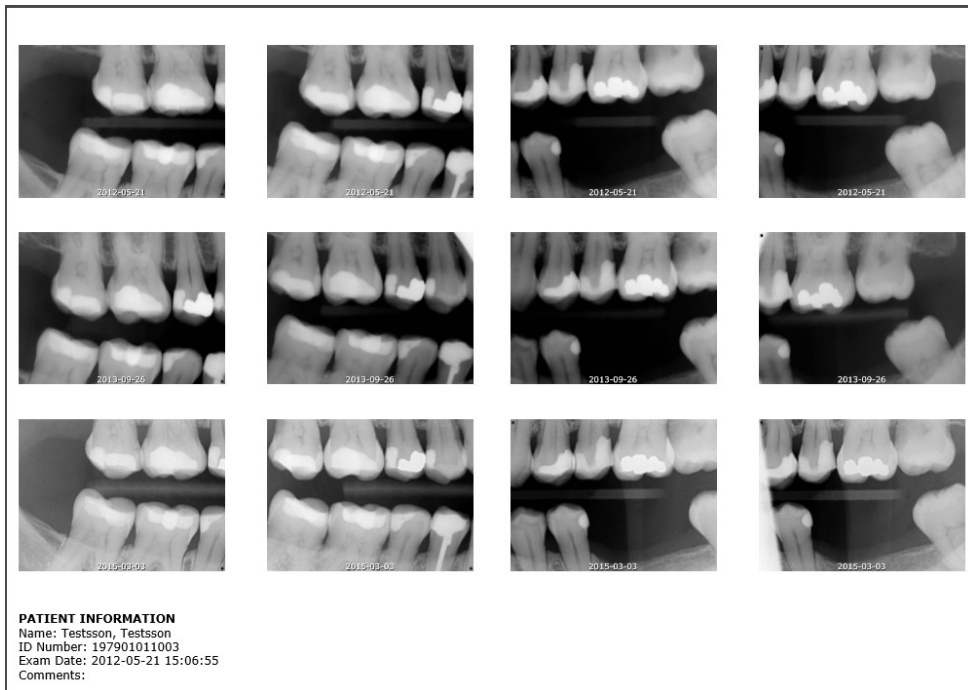

EKSPORTERE BILDER

Eksportfunksjonen kan eksportere enten alle bildene i en undersøkelse eller bare de som er valgt. For å markere bilder, hold nede Ctrl-tasten og klikk på bildene som skal eksporteres. De får en grønn ramme som markering.



Enten du velger å eksportere alle bilder eller utvalgte bilder, vil du få opp følgende dialogboks. Under bildet beskrives de ulike valgene steg for steg.

Exportera bilder

1 Format

2 Filsti

3 Alternativ för bildeeksport

Anonymisere

Brenn pasientinformasjon

Avbryt **4** Eksportere

1. Under *Format* finnes følgende valg å velge mellom. Eksport i DICOM-format foretrekkes, men dette krever at mottakeren av filene har en programvare som kan lese DICOM-filer.

Eksport DICOMDIR til en mappe
Eksporter bilder i DICOM-format til en mappe
Eksporter bilder i JPG-format til en mappe
Exportera bilder i TIFF-format till en mapp
Eksporter bilder i BMP-format til en mappe

2. Velg en filbane for eksport av bilder ved å klikke på knappen med punkter, eller angi en filbane, f.eks. *C:\Temp*
3. Under *Alternativ for bildeeksport* kan du velge om du vil Anonymisere bildene, og du kan også velge om pasientopplysninger skal være brent inn i bildet. Slik kan et bilde se ut hvis du velger både å anonymisere og brenne inn informasjonen i bildet.



4. Klikk på Eksporter, målmappen åpnes i Windows Utforsker og bildene som er lagret vises.



Merk!

For å sende bilder via e-post må e-posten være kryptert for å oppfylle pasientsikkerhetsloven. Det finnes sikre systemer for denne type kommunikasjon, som for eksempel C-takt Link.

IMPORTERE BILDER

Importere bilder fra filer. Onepix-programmet kan importere 8-bit og 12-bit svart/hvitt-bilder (gråtoner) og 24-bit fargebilder i flere formater, f.eks. TIFF, BMP, PNG og JPG.

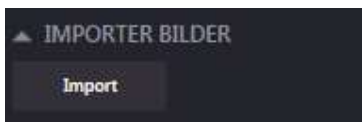

For å kunne importere bilder, må du befinne deg i en serie med dagens undersøkelsesdato. Du kan enten velge å importere bilder til en eksisterende serie eller opprette en ny serie. Leser du fra et minnekort i kortleseren, sett først i minnekortet, og klikk deretter på Importer.

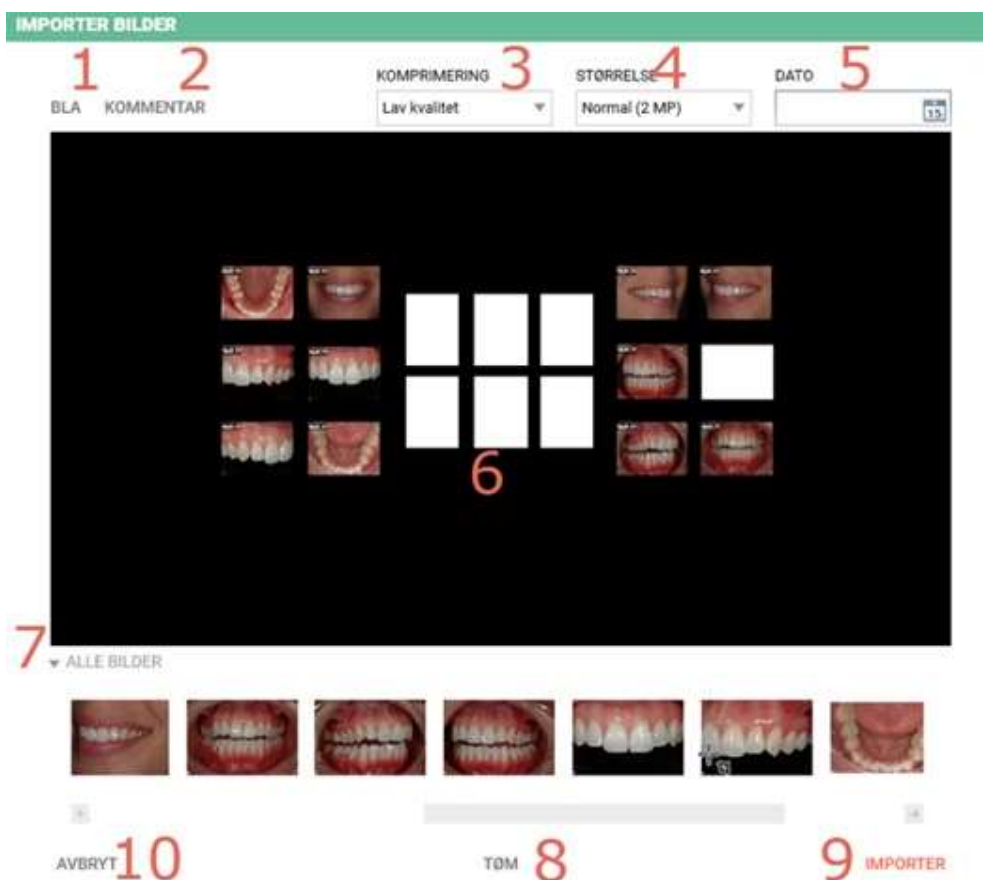

1. Bla gjennom etter bilder i en mappe på en harddisk. Hvis du leser fra et minnekort, presenteres bildene direkte uten at du må klikke på noe.
2. Ønsker du å merke disse bildene med en kommentar, kan du gjøre det her.
3. Velg komprimeringsgrad. Gjøres vanligvis bare den første gangen, det siste valget lagres på denne datamaskinen.
4. Velg størrelse. Gjøres vanligvis bare den første gangen, det siste valget lagres på denne datamaskinen.
5. Velg dato dersom det skal være en annen dato på bildene enn dagens dato.
6. Dette viser en forhåndsvisning av hvordan det vil se ut når bildene er importert inn i serien. Forhåndsvises bilder som ikke ønskes, kan du bare klikke på et slikt bilde, hold museknappen nede og dra bildet fra malen og slipp.
7. Er det flere bilder på minnekortet eller i mappen du vil importere fra, klikker du på teksten ALLE BILDER for å vise de i en liste. Du kan klikke på et bilde i listen og dra og slippe det i den ønskede boksen i forhåndsvisningen ovenfor.
8. Ønsker du å fjerne forhåndsvisningen fra alle bildene, klikker du på TØM. Gjør deretter som i punkt 7.
9. Klikk på IMPORTER når du ønsker å starte importen.
10. AVBRYT lukker dialogboksen uten noen endringer.



Merk!

For å unngå blanding av pasientinformasjon, bør valget "Eksportere til DICOM" benyttes da dette innebærer at pasientinformasjonen lagres i den eksporterte filen. Dersom andre bildeformat velges, bør "brenn pasientinformasjon" aktiveres, slik at pasientinformasjonen skrives i klartekst i bildet.

EKSPORTER TIL CD

Eksporter til CD kan eksportere enten alle bildene i en undersøkelse eller bare de som er merket. For å markere bilder, hold nede Ctrl-tasten og klikk på bildene som skal eksporteres. De får en grønn ramme som markering.



Enten du velger å eksportere alle bilder eller utvalgte bilder, vil du få opp følgende dialogboks. Under bildet beskrives de ulike valgene steg for steg.



1. Under *Format* finnes følgende valg å velge mellom. Eksport i DICOM-format foretrekkes, men dette krever at mottakeren av filene har en programvare som kan lese DICOM-filer.

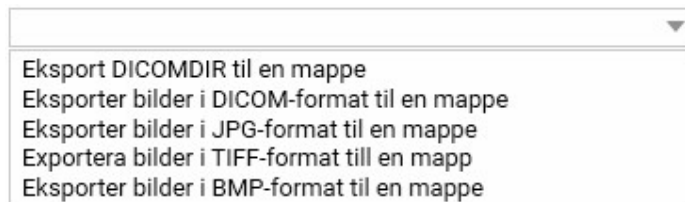

2. Under *Alternativ for bildeeksport* kan du velge om du vil Anonymisere bildene og du kan også velge om pasientopplysninger skal være brent inn i bildet. Dersom ingen avkryssning blir foretatt, vil bildet bli lagret med pasient- og bildeinformasjon som filnavn, f.eks: *19690101-1005_A. LIGGENDE BITEWING_2016-02-10_08-42-21.jpg*

3. Kontroller at du har satt inn en tom CD i CD/DVD-brenneren. Klikk på *Brenn til CD / DVD*.

4. Du vil se denne dialogboksen:



5. Velg enheten som skal brenne bildene og sjekk at alle kriteriene for brenning er oppfylt:



6. Klikk på *Start brenning* og vent til CD-en er ferdig.



Merk!

For å unngå blanding av pasientinformasjon, bør valget "Eksportere til DICOM" benyttes da dette innebærer at pasientinformasjonen lagres i den eksporterte filen. Dersom andre bildeformat velges, bør "brenn pasientinformasjon" aktiveres, slik at pasientinformasjonen skrives i klartekst i bildet.

ENDRE BILDEDATO

Endring av bildedato brukes til å endre datoer for bilder som er importert med feil dato. Vær oppmerksom på at du bare kan endre bildedatoene på bilder som ikke er låst. Hvis bildene/serien er låst, deaktiveres knappene.

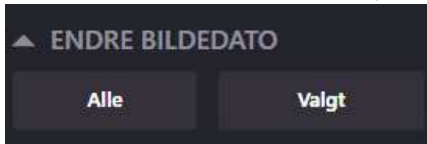

Endre bildedatofunksjonen er deaktivert som standard. Hvis du vil aktivere, går du inn under Onepix-innstillinger og klikker i boksen for *Vis knapper for å endre bildedatoer*



Hvis du vil endre bildedatoen på enkelte bilder, merker du ett eller flere bilder ved å holde nede Ctrl-tasten og klikke på bildene slik at de er uthevet med en grønn ramme. Klikk deretter Valgt-knappen under Endre bildedato.

Hvis du vil endre til samme dato for hele serien, velger du et bilde i serien og klikker *Alle-knappen* under *Endre lysbilledato*.

Klikk kalenderikonet for å velge riktig dato, og klikk *Velg*



Kontroller at datoen under bildet i visningen er oppdatert for valgte bilder.

PLUGIN



Under PLUGIN vises installerte Onepix plugins. Hvilke plugins som skal installeres, velger du under installasjonsprosessen. Her er noen av de plugins som er tilgjengelige i Onepix.

TWAIN IMPORT

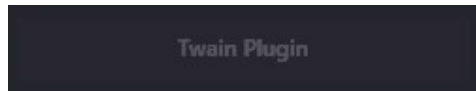

Funksjonen er å lese bilder fra en TWAIN-kompatibel skannerkilde, for eksempel et bildeplateskanner eller panoramamaskin, til Onepix. Se bruksanvisningen til den respektive skanningskilden.

BILDEINNLESING

Når en undersøkelse eller en serie opprettes, vises en tom serie med dagens dato som er klar for bildeinnlesing. Dette er vist ved at det finnes et symbol med +START i midten av bildeboksen, som på bildet nedenfor.



Øverst til høyre i serien er en liten boks med en pil og et navn på sensorprodusenten som brukes som standard. Hvis du ønsker å midlertidig bruke en annen type sensor, kan du klikke på pilen og velge den andre produsenten, som i bildet nedenfor. Under Onepix-innstillinger kan du konfigurere hvilken maskinvare som vil bli forhåndsvalgt her for alle nye Røntgenserier på denne bestemte datamaskinen.

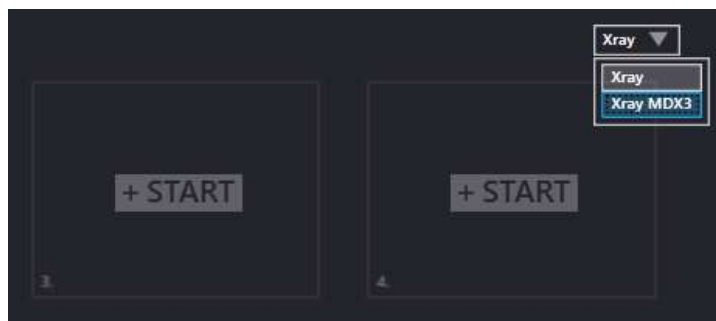

For å starte en bildeinnlesing, sørg for at maskinvaren er tilkoblet. Maskinvare betyr all innlesingsmaskinvare som f.eks. røntgensensor, fotokamera, skanner, panorama osv. Klikk deretter på knappen +START i boksen der bildeinnlesingen skal starte, og vent til

det står venter på bilder i bildeboksen. Bildeboksen er aktivert og klar for bildeinnlesning.



Merk!

For at pasienten ikke skal utsettes for unødvendig røntgenstråling er det viktig at du venter visningsruten i Onepix' undersøkelsesvindu blinker/lyser grønt (standardfarge) i Autotake-funksjonen , eller til meldingen "venter på å ta røntgenbilde" vises, innen du aktiverer røntgenkilden.

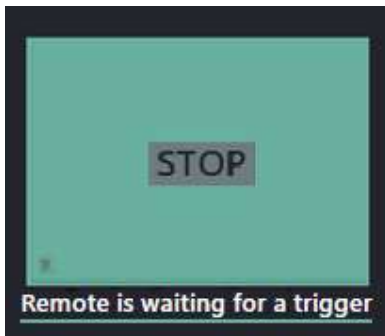

Når du tar bilder vises det siste bildet som ble tatt på full skjerm i 10 sekunder som standard, men du kan endre tiden i innstillingene. Når bildet lukkes igjen, går programmet tilbake til bildeinnlesningsmodus og aktiveringen flyttes til neste boks i angitt rekkefølge. Med andre ord, du trenger ikke aktivere hver boks, det er nok å aktivere den første bildeboksen. Rekkefølgen som bildene leses inn i vises i den tomme bildeboksen nederst til venstre.

Er ikke maskinvaren tilkoblet, eller du ikke får noen kontakt med maskinvaren av en eller annen grunn, ser du følgende informasjon under bildeboksen:

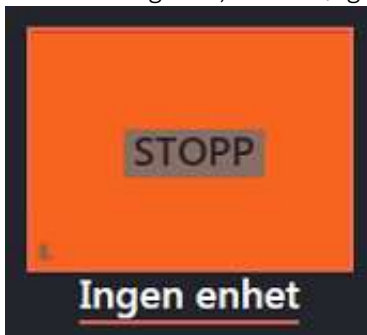

Ikke ta bilder dersom du får denne meldingen, men sikre at maskinvaren er tilkoblet, og at du får opp en boks med grønn markering som er klar for bildeopptak. Kontakt teknisk support om maskinvaren er koblet til og du fortsatt mottar denne meldingen.



Merk!

Om bildet ikke leses inn korrekt i Onepix skal feilsøking av maskinvare og programvare gjennomføres innen ny eksponering utføres på nytt. Med enkelte maskinvarekomponenter kan bildet sendes på nytt uten ny eksponering direkte til Onepix.

FLERE BILDER I SAMME BOKS

Det er mulig å lese inn mer enn ett bilde i samme boks. For å aktivere boksen for fotografering, klikker du på plusstegnet som vises i midten av bildeboksen. Pluss-symbolet vises bare hvis serien er opprettet i dag.



Om mer enn ett bilde er i en bildeboks ser det ut som på bildet nedenfor. Klikk på pilen høyre eller venstre for å velge bildet som skal vises på forsiden av serien.



Observera!

Når symbolet for flere bilder på samme posisjon vises, kan man veksle mellom disse ved å trykke på pilene når markøren er over bildet.

BILDEBEHANDLING ETTER INNLESING

Når innlesingen av et bilde er ferdig, har du samme dag på deg til å redigere undersøkelsen og bildene. Etter det låses undersøkelsen for alle endringer. Du kan

fortsatt se og lese all informasjon, men ingen endringer lagres i de undersøkelsene som er eldre enn en dag. For å låse opp en undersøkelse kreves det å gå via Onepix Admin-programvaren.



Allerede i undersøkelsesvinduet er det nå mulighet for å:

- Rotere et bilde 90 grader med/mot klokka med pilene under bildene.
- Du kan fjerne et bilde, om det ikke skal vises i serien, ved å klikke på ikonet til papirkurven. Dette sletter ikke bildet, det presenteres bare ikke som montert i serien. Bildet havner under en fane som heter UMONTERTE BILDER, direkte under serien, hvor du enkelt kan velge å montere det tilbake i serien.
- Symbolet (*i*) viser om det er noen kommentarer og hvor mange det er i bildet. Du kan lese kommentarene ved å klikke på symbolet. Her kan du også skrive/endre en Global kommentar for bildet.

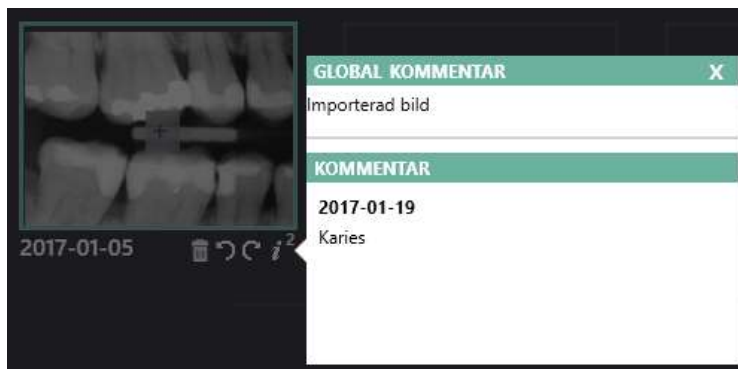

UMONTERTE BILDER

Er det noen umonterte fotografier i serien, vises en fane, som vist nedenfor under serien.

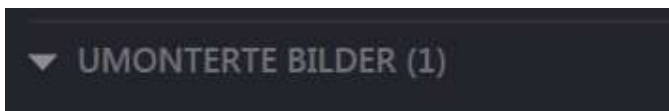

Klikk på pilen for å åpne listen over demonterte bilder. Alle demonterte bilder vises i en horisontal liste.

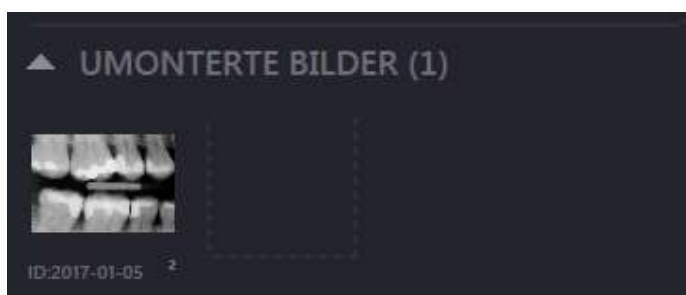

For å montere tilbake bildet kan du klikke på bildet i listen nedenfor under umonterte bilder, hold museknappen nede mens du flytter bildet til en tom bildeboks i serien. Merk at dette bare er mulig i løpet av dagen som undersøkelsen er opprettet. Å demontere og montere bildene i gamle undersøkelser kan gjøres via Onepix Admin-verktøyet, eller ved å låse opp undersøkelsen via Onepix Admin.

KOMMENTAR

Under hver undersøkelse er det et kommentarfelt hvor du kan lese/skrive kommentarer for den aktuelle undersøkelsen. Klikk på pilen til venstre for kommentarteksten, og klikk deretter på linjen under for å lese/skrive kommentarer. Trykk på Enter for å skrive på ny linje.

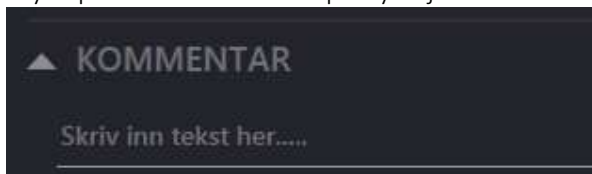

Undersøkelseskommentarer gir mulighet for å legge til generelle merknader til en undersøkelse (også kalt "studie"). Brukere som benytter seg av undersøkelseskommentarer pleier å legge til og endre dem ved avslutningen av undersøkelsen, som en enkel måte å legge til generelle observasjoner på. Undersøkelseskommentarer kan bare legges til i løpet av dagen hvor undersøkelsen er opprettet, de kan redigeres senere via Onepix Admin om nødvendig.

TASTATURSNARVEIER I UNDERSØKELSESVINDUET

Nedenfor ser du de tastatursnarveiene som er tilgjengelige i Undersøkelsesvinduet.

KOMMANDONAVN

Ny undersøkelse
Søk pasient
Lukk
Kopier bilde
Marker alle
Skriv ut

TASTATURSNARVEI

Ctrl + N
Ctrl + O
Ctrl + W
Ctrl + C
Ctrl + A
Ctrl + P

Bla i sammenligningsfunksjon ved overlapping
Esc

Pil opp / Pil ned
Lukk sammenlignede vinduer

ZOOM-VINDUET

Dette avsnittet inneholder blant annet:

- Behandle /Justere bilder
- Måling i bilder
- Vurdere eksponering
- Legg til notater osv.

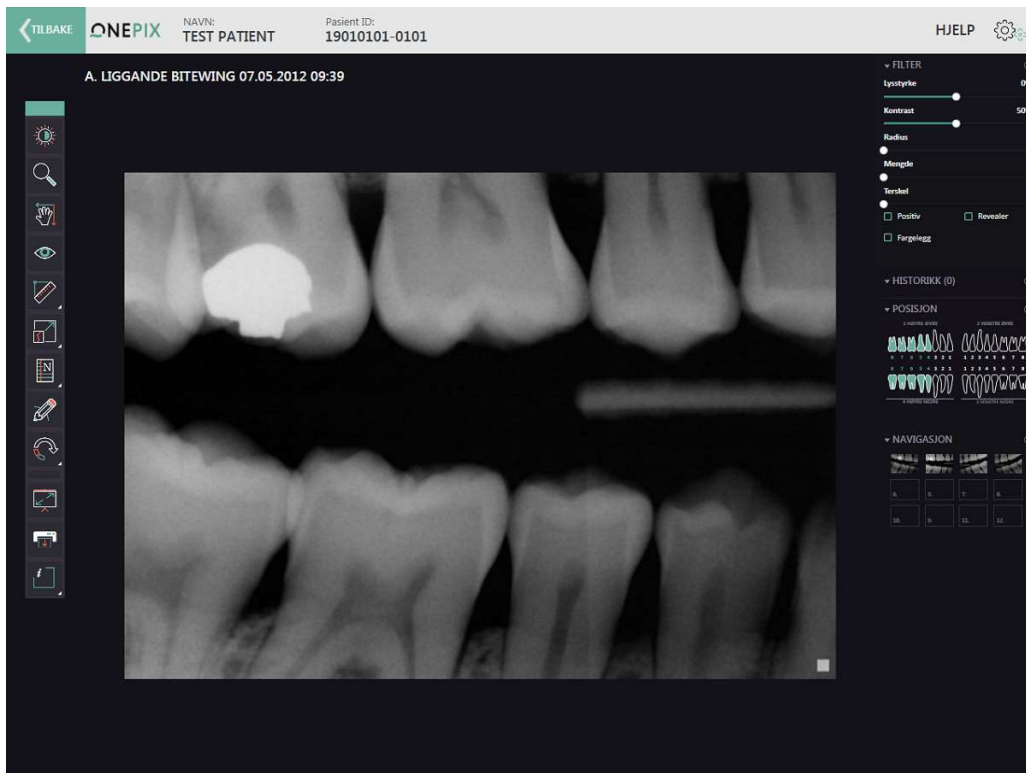

Når du dobbeltklikker på et bilde i undersøkelsesvinduet, åpnes bildet i det såkalte Zoom-vinduet. Til venstre for bildet finnes bildeverktøy og til høyre informasjon og bildeforbedringsverktøy. Eventuelle endringer som gjøres i Granskningvisning lagres automatisk dersom bildet ble tatt samme dag som endringene blir gjort. Du kan fortsatt gjøre endringer og justeringer i bilder som er eldre enn en dag, for granskning osv., men disse endringene vil ikke bli lagret i bildet. For å gå tilbake til undersøkelsesvinduet, bruk TILBAKE-knappen øverst til venstre. I dette avsnittet beskrives de ulike delene av Granskningvisning med tilhørende funksjoner.

VERKTØY

Til venstre for bildet i granskningvisning finnes en rekke verktøy som kan være nyttige å kjenne til. Nedenfor følger beskrivelse av disse og hvordan de er ment å bli brukt.

LYSSTYRKE OG KONTRAST



Lysstyrke og kontrast er blant de vanligste verktøyene som brukes i granskningvisning og er derfor forhåndsinnstilt som standard når du åpner et bilde i granskningvisning.

1. Klikk på knappen for å aktivere verktøyet hvis det er deaktivert.
2. Deretter klikker du på bildet og holder museknappen nede.
3. Flytt musepekeren Opp/Ned for lysstyrke.
4. Flytt musepekeren til Venstre/Høyre for kontrast.
5. For å gå tilbake til det opprinnelige bildet, dobbeltklikker du på bildet.

Endringer i lys og kontrast er også tilgjengelig på kontrollene under Filter på høyre side. Alle endringer lagres i Historikk.

FORSTØRRE



Forstørre-verktøyet brukes til å lage forstørrelse/forminskning av bildet, på følgende måte:

1. Klikk på knappen for å aktivere verktøyet.
2. For å forstørre et område raskt, kan du dobbeltklikke på bildet.
3. Det er også mulig å bruke musehjulet for å zoome inn eller ut.
4. Klikk på bildet og hold venstre museknapp nede.
5. Før musepekeren opp eller ned for å zoome inn eller ut.
6. For å gå tilbake til det opprinnelige bildet, dobbeltklikker du på bildet.

Forstørre-funksjonen forblir aktiv til du velger et annet verktøy eller lukker Zoom-vinduet.

PANORERE



Gir navigeringsmuligheter i et bilde. Panoreringsverktøyet brukes sammen med Forstørre og gjør det mulig å studere de tilstøtende områdene i et forstørret bilde i samme forstørrelse.

Gjør slik for å panorere i bildet:

1. Klikk på ikonet for panorering.
2. Bruk musehjulet til å zoome inn på bildet, eller dobbeltklikk på den delen du er interessert i.

3. Hold museknappen nede og panorer ved å flytte musepekeren enten opp/ned eller mot venstre/høyre.
4. Dersom du vil gjenopprette den opprinnelige tilstanden, kan du gjøre dette ved å dobbeltklikke i bildet, uansett hvilken modus du er i.

Panoreringen forblir aktiv til du velger et annet verktøy.

LOMMELYKT

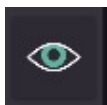

Forbedrer eller "lyser opp" et bestemt område i et bilde.

Klikker du på knappen **Lommelykt** aktiveres funksjonen med maksimal kontrast som standard. Før musepekeren over bildet for å se resultater. Ved å høyreklikke på bildet, vil du se en meny der du kan velge ulike feltstørrelser og forbedringsfunksjoner.



Følgende innstillinger er tilgjengelige for lommelykt:

- Velg fra liten til ekstra stor lysstråle
- Maksimer kontrast – Lyser opp feltet
- Positiv – Snur bildet i feltet
- Forstørre - forstørrer bildet i feltet
- Relieff- Bruker en relieffeffekt, som gir det et tredimensjonalt utseende.
- Fargelegg - fargelegger feltet
- Frys - får feltet til å forbli på samme sted, klikk på Frys igjen for å oppheve dette.
- Av - Slår lommelyktverktøyet av

Lommelykt forblir aktiv til du velger et annet verktøy eller høyreklikker og velger Av.

AI – SECOND OPINION



Gir deg støtte gjennom å gjøre deg oppmerksom på tilstander som kan forekomme i dine pasientens bilder slik at du kan raskere stille rett diagnose.

Første gangen du klikker på AI knappen får du mulighet til å registrere din konto. Fyll inn informasjonen i formelen, les igjennom og godkjenn vilkårene og du kan ta i bruk AI ved å klippe på Aktiver AI knappen.

Foretag/Klinikk *

Organisationsnummer *

556281-8095

Kontaktperson *

Email *

Jag godkänner månadskostnaden – Onepix AI, 1.950kr /månad/klirik (för upp till 2.500 röntgenbilder/mån.) *

Jag har läst och godkänner: DATA PROCESSING AGREEMENT, MASTER SERVICES AGREEMENT och PRIVACY POLICY *

AKTIVERA ONEPIX AI

Når du klikker på AI knappen så lastes inn informasjonen på bildene. Resultatene vises på bildene gjennom at områdene på bildene er markerte.

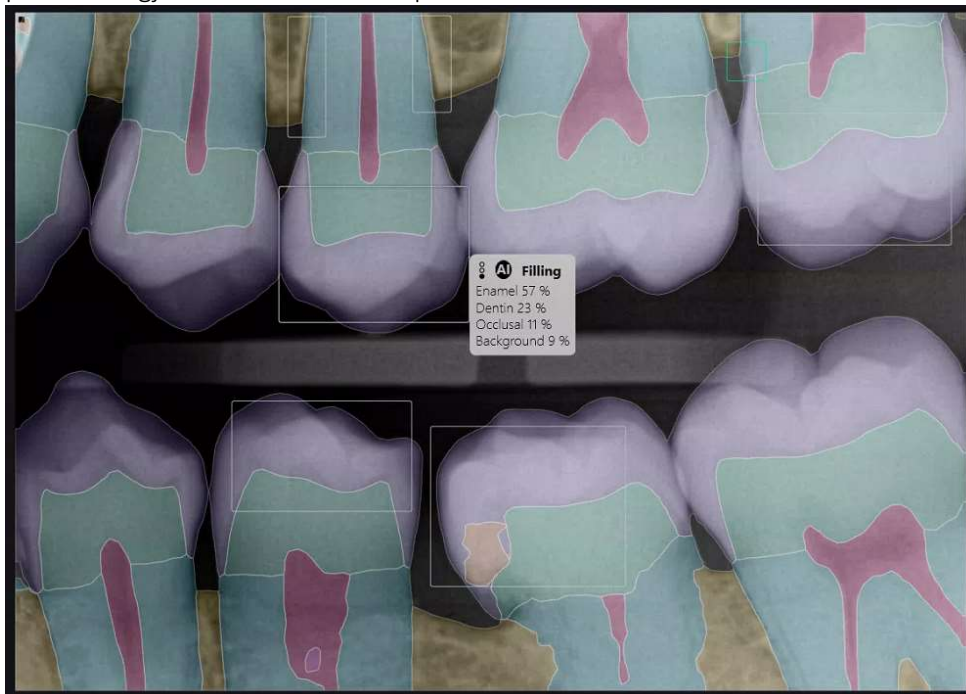

Når du holder over ett markert område med musepekeren får du fram litt mer informasjon.



Karies er vist med et merke rundt området der karies antas å være tilstede.

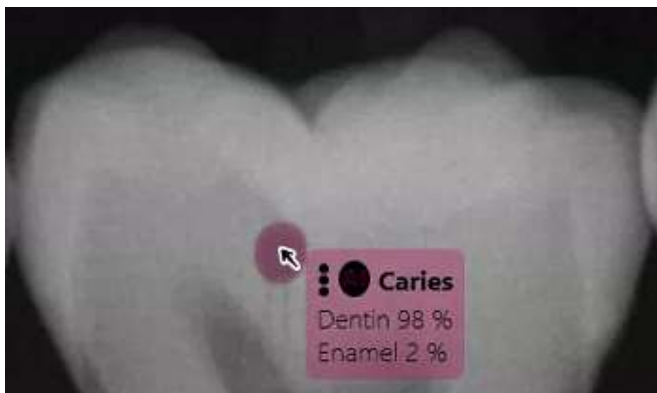

Når AI knappen er aktivert får du fram fanen Second Opinion i sidemenyen på høyre side. Her kan du velge i hvilken grad verktøyet skal fungere. Som standard utgår verktøyet fra medium, men kan reguleres til lav eller høy konfidens. Uten regulering kan man til og med velge hvilken informasjon som skal vises på bildene som karies, fyllinger osv. Disse instillingene lagres på datamaskinen i instillingsfilen OnePixSettings.xml



Under Onepix-innstillinger kan du velge om du vil at AI skal aktiveres automatisk hver gang du åpner et bilde i Zoom-vinduet og om du vil at ikke-patologi skal vises eller ikke.

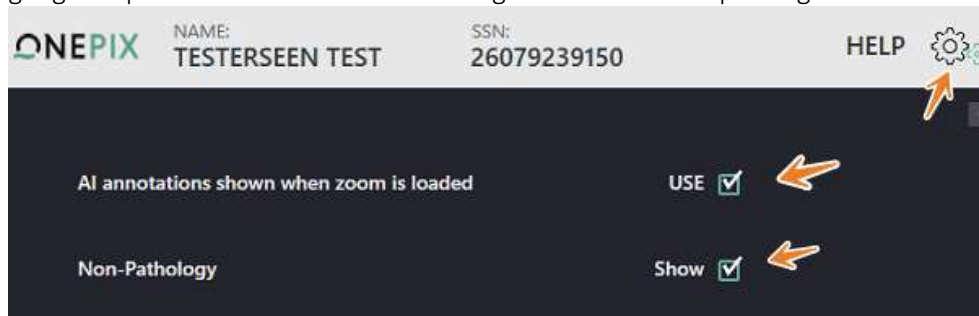

MÅLE

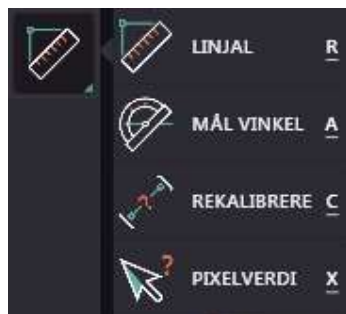

Når du klikker på måleverktøyet, har du tre valg: MÅL, MÅL VINKEL OG OMKALIBRER. Nedenfor vises hva du kan gjøre med de forskjellige verktøyene.



Merk!

Målingsresultatet er avhengig av bruk av kalibreringsobjekt og sensorplassering. Målingsfeil på grunn av forvrengning samt den begrensning som et todimensjonelt bilde innebærer kan lede til feildiagnose eller feilbehandling. Brukeren av målingsfunksjoner bør ha gode kunnskaper i projeksjonsteknikk for å få et fullgodt resultat.



Merk!

Diagnose eller behandling kan ikke baseres kun på målingsresultatet på grunn av risikoen for målingsfeil!

MÅL

Avstanden kan måles mellom to punkter. Resultatet av målingen vises på målelinjen og i statusfeltet.

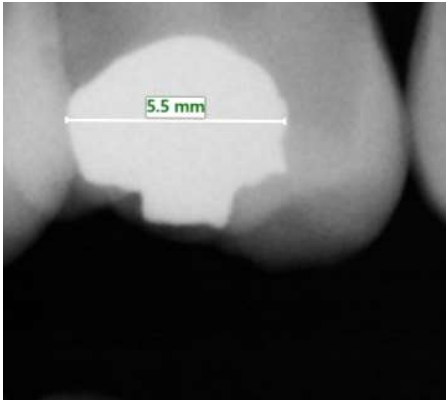

For å måle avstand med en rett linje, gjør du slik:

1. Angi et utgangspunkt ved å klikke og holde nede venstre museknapp.
2. Hold knappen nede til du har angitt avstanden du ønsker å måle.
3. Når du slipper knappen, vises lengden på linjen mellom de to punktene på bildet.
4. Når du starter en ny måling forsvinner den første linjen.

Måleresultatene blir vist i millimeter dersom bildet er kalibrert, ellers står det Px for antallet piksler. Denne funksjonen kan brukes til å vurdere rette linjer raskt. Du kan skrive ut et bilde med målinger ved å bruke Ctrl + P eller klikke på Skriv ut-knappen.

MÅL VINKEL

Måler avstanden mellom flere linjer og vinkelen mellom to rette linjer. Flere linjer og Vinkler er to forskjellige funksjoner, men presenteres sammen i dette avsnittet.

1. Angi et startpunkt i bildet ved å klikke på venstre museknapp én gang og slippe.
2. Dra musepekeren og tegn neste linje ved å flytte musepekeren og venstreklikke igjen på slutten av linjen.
3. Fortsett på linjen eller stopp målingen ved å høyreklikke.

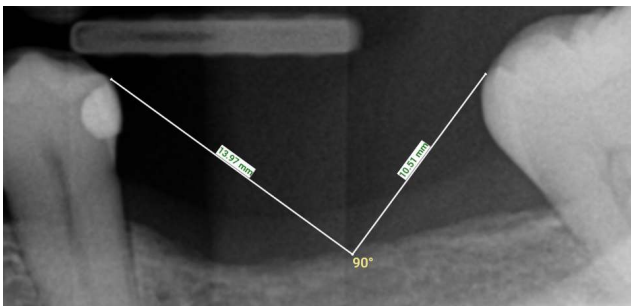

OMKALIBRERE

Angir avstandsinformasjonen i et bilde. Med kalibreringsfunksjonen kan du korrigere forvrengningsproblemer forårsaket av feil sensorposisjon, strålebunt som er rettet inn feil, eller andre faktorer. Du kan løse problemet ved å plassere et rett objekt med kjent lengde (f.eks. en fil) i området som du skal ta røntgenbilde av. Objektet fungerer som et referansepunkt for å måle når du har tatt bildet. Ta et røntgenbilde. (I dette eksempelet representerer filen gjenstanden med kjent lengde.)

1. Klikk på venstre museknapp for å angi et utgangspunkt som er parallelt med filen, og hold knappen nede til du kommer til den andre enden av filen.
2. Når du slipper knappen, vises dialogboksen Avstandskalibrering.

AVSTANDSKALIBRERING

OK AVBRYT HJELP

3. Skriv inn filens faktiske lengde målt i millimeter i tekstboksen og klikk OK.
4. Kalibreringen er fullført, når du måler i bildet vil du se at dette er et kalibrert mål ved at det står (cal) etter målingen.

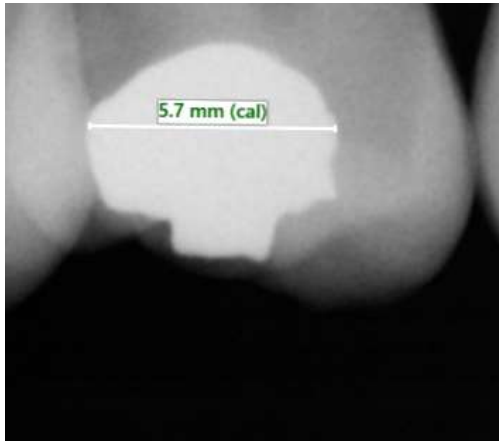

Når du lagrer bildet lagres den nye kalibrerte verdien, slik at bildet ikke må kalibreres på nytt. Når du åpner bildet på nytt brukes den lagrede verdien som grunnlag for alle målinger. Ordet **(cal)** er synlig etter måleverdien.

PIKSELVERDI

Viser pikselverdier for gråtoner i bildet. Velg Pikselverdi i Måleverktøyet og gå deretter til et område i bildet. Pikselverdien i det aktuelle området vises ved musepekeren.

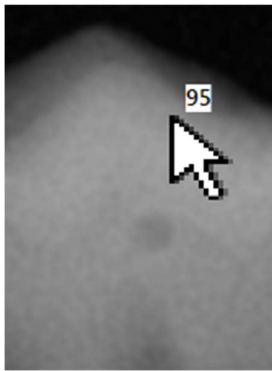

Pikselverdier er et mål på densitet, slik at om densiteten av det røntgenfotograferte arealet er forholdsvis høy (f. eks. ben), er pikselverdiene i gråtonene i området lave til medium. Når røntgenstråler passerer gjennom områder med lav densitet (f.eks. luft) blir pikselverdiene mye høyere.

Å kjenne til pikselverdier kan bidra i vurderingen av om eksponeringen er mørk nok til å evaluere den. De mørkeste pikslene bør være mellom 92 og 99 %. Faller de under grenseverdien kan du ta bildet på nytt med litt høyere eksponering, for å få en bedre bildekvalitet og gjøre det enklere å skille mellom kontrasterende områder.

DENSITETSPROFIL

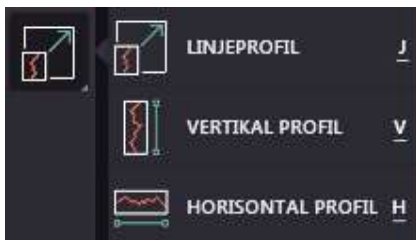

Viser gråtoneverdien av hver piksel langs en vertikal, horisontal eller brukerdefinert linje. Densitetsprofiler brukes til å finne områder med piksler som har lignende gråtoneprosent. Det kan brukes til å bestemme spredningen hos områder med patologi og for å finne andre områder i bildet med tilsvarende egenskaper. Akkurat som med de andre måleverktøyene i Onepix kan du skrive ut bildet med gjeldende densitetsprofil gjennom snarveien Ctrl + P eller klikk på utskriftsknappen i verktøymenyen i Zoom-vinduet.

LINJEPROFIL

For linjeprofiler klikker du én gang på bildet for å velge startpunktet for linjen, hold nede museknappen og dra linjen så lang som du ønsker det. Når du slipper knappen vises profilen.

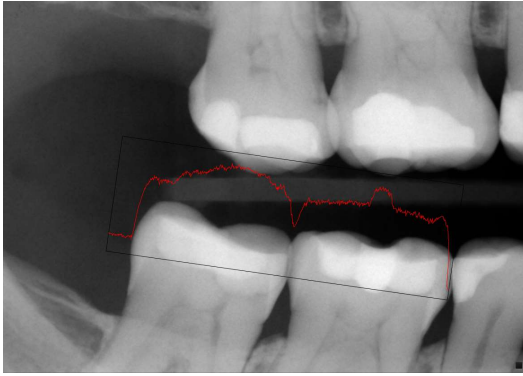

VERTIKAL PROFIL

For vertikal profil, klikk på en piksel hvor som helst i bildet for å skape en densitetsprofil på bildet som måler alle piksler i linjen.



HORISONTAL PROFIL

For horisontal profil, klikk på en piksel hvor som helst i bildet for å skape en densitetsprofil på bildet som måler alle piksler i linjen.

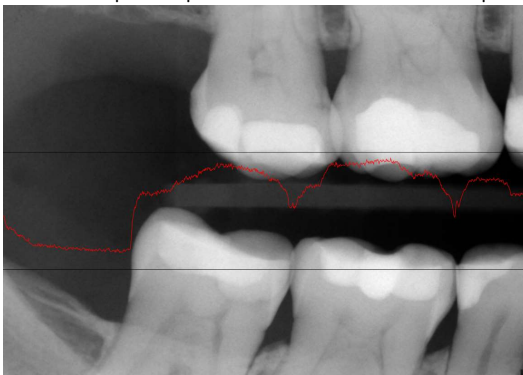

KOMMENTAR



Legger til kommentarer med flagg i et bilde. Kommentarer med flagg kan legges til når som helst i et bilde som er åpnet i Zoom-vinduet. Musepekeren endres til en pil. Klikker du i bildet vises dialogboksen, som vist nedenfor.

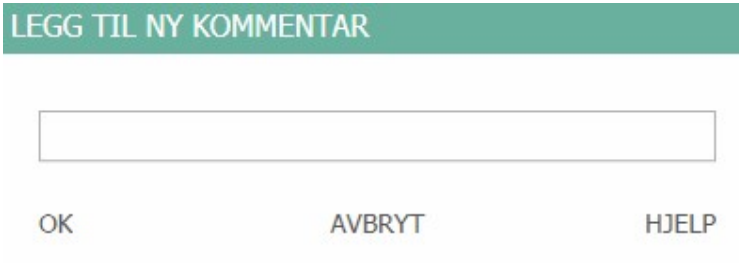

I dialogboksen Legg til ny kommentar kan du legge inn notatteksten. Her får du forslag med de mest vanlige kommentarene så snart du begynner å skrive. Bruk pil ned og trykk Enter eller klikk på noen av forslagene hvis du ønsker å bruke det. Ellers kan du bare fortsette å skrive det du ønsker å skrive i stedet.

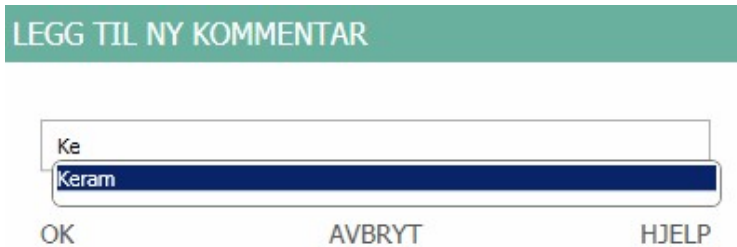

Når du er ferdig med kommentaren, klikker du på OK. Dette vil lukke dialogboksen, kommentaren er tildelt et nummer og teksten er lagret. At det er en kommentar i bildet vises som en liten pil og kommentarikonet. Kommentarteksten vises når du beveger musen over den.

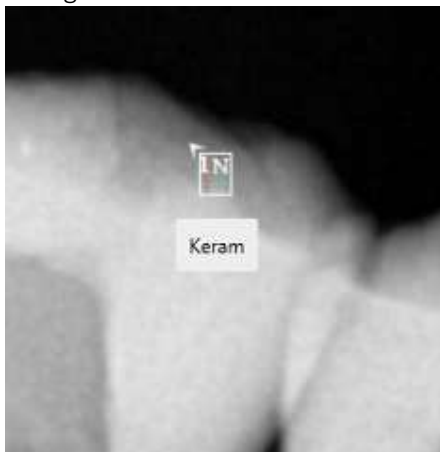

For å slette eller redigere en kommentar:

1. Pass på at du har klikket på og aktivert kommentarverktøyet.
2. Klikk deretter på kommentaren i bildet. Du vil da se denne dialogboksen.

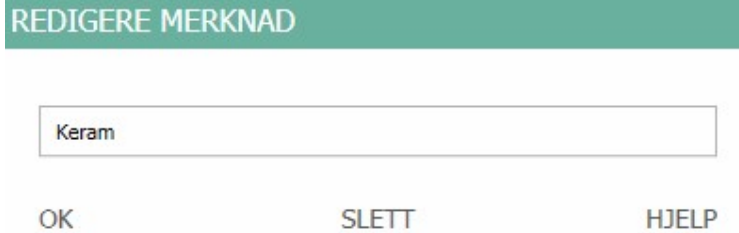

3. Endre teksten og klikk på OK for å redigere.
4. Klikk på SLETT for å slette kommentaren.

Husk at du bare kan opprette, endre eller slette kommentarer på bilder som er tatt samme dag. Bilder som er eldre enn en dag er låst for redigering og kan bare låses opp via Onepix Admin-programvaren.

VIS/SKJUL

Med denne funksjonen kan du vise/skjule kommentarmarkører i bildet. Kommentarene er skjult bare mens du fortsatt er i bildet. Velger du å lukke bildet for så å åpne det i Zoom-vinduet igjen, vil kommentarene vises igjen.

TEGNE

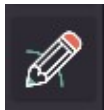

Tegneverktøyet er et verktøy for å legge til frihåndsnotater for eksempel i røntgenbilder.



Når et tegneverktøy er forhåndsvalgt kan du høyreklikke i bildet for å få opp valgene som er tilgjengelige for verktøyet.

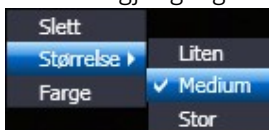

1. Velg Slett for å fjerne alt som er tegnet i bildet.
2. I Størrelse kan du velge bredden på tegneverktøyet, som standard er det Medium som er forhåndsvalgt.
3. Farge betyr at du kan endre fargen tegneverktøyet skal bruke. Du kan tegne med en hvilken som helst farge i Windows-paletten, fargen brukes på alle notatene i bildet.

FULLSKJERM



Ønsker du å skjule all informasjon i Zoom-vinduet unntatt bildet, klikker du på Fullskjerm. Fullskjermsmodus maksimerer bildet ved å forstørre det slik at det fyller hele skjermen. For å gå tilbake til Zoom-vinduet, klikker du på Lukk-knappen øverst til venstre eller trykk på Esc-tasten.

ROTERE



Med disse verktøyene kan du endre bilderetningen. I noen tilfeller kan funksjonen brukes for bilder som lastes ned til feil bildeboks. Normalt roteres bildene automatisk i Onepix til riktig retning basert på visningen, noe som vanligvis er nok. I andre tilfeller kreves ytterligere endringer i retning. Alle endringer vises som lagret i HISTORIKK til høyre for bildet.

Det er fire måter å endre retningen på et bilde:

- **ROTERE HØJRE**
Roterer bildet 90 grader med klokka.
- **ROTERE VENSTRE**
Roterer bildet 90 grader mot klokka.
- **SPEJL OP/NED**
Snur bildet slik at det blir speilvendt vertikalt.
- **SPEJL VENSTRE/HØJRE**

Snur bildet slik at det blir speilvendt horisontalt.



Merk!

Om innstillingen " Spejl op/ned" og "Spejl Venstre/høyre" brukes, kommer bildene til å bli vist speilvendt. Om bildet hentes opp- ned til en serie skal innstillingen " Rotere høyre " eller " Rotere Venstre " brukes.

BESKJÆRING

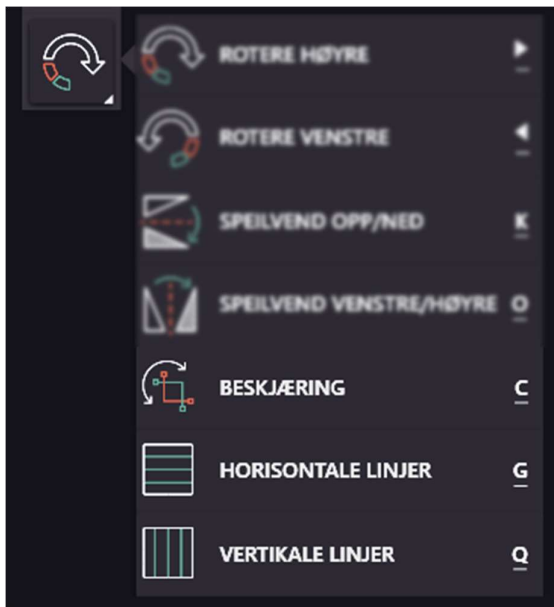

Beskjæringsfunksjonen brukes til gradvis å rotere og beskjære bilder. Endringene lagres under Historikk som Rotate/Crop, du kan alltid gå tilbake til det opprinnelige bildet ved å klikke Slett.

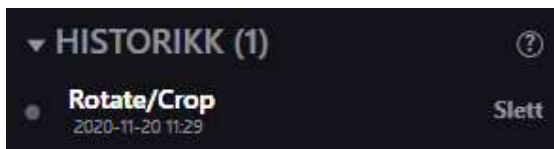

Hvis du vil begynne å beskjære bildet, klikker du Beskjæring-knappen eller trykker på Ctrl + C-tastene.

Det gjeldende bildet vises deretter med horisontale og vertikale linjer.

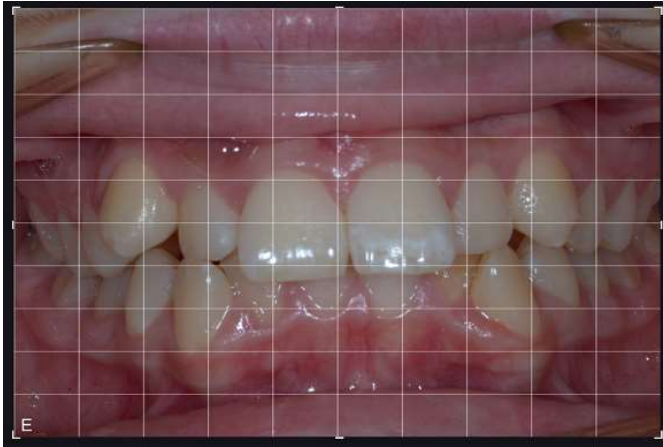

Hvis du vil beskjære bildet, klikker og drar du inn et av hjørnene.

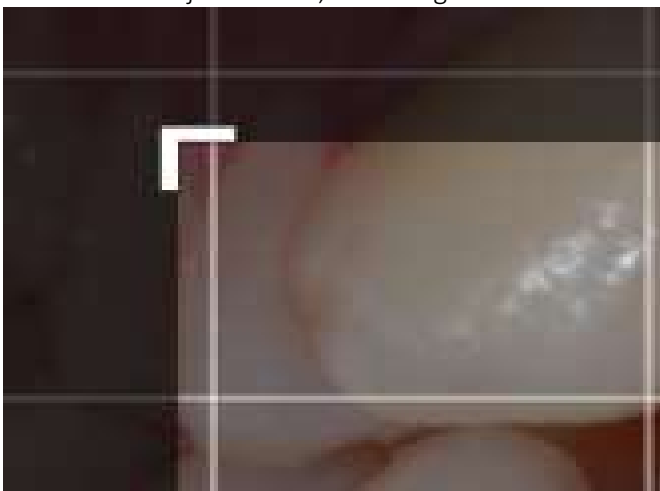

Rotere et bilde:

Klikk på bildet og hold venstre museknapp inne mens du fører musen til venstre eller høyre. Roter bildet gradvis etter ønske, slipp venstre museknapp når ønsket rotasjon er oppnådd.

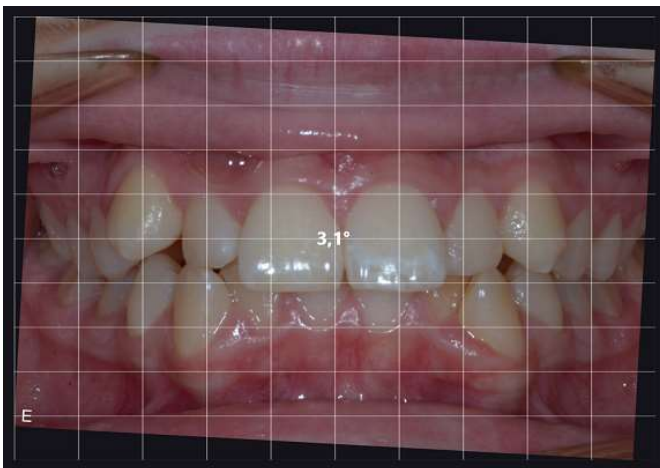

Når du føler at bildet er klart til å lagres, klikker du Beskjær-knappen. Hvis du ikke er fornøyd, klikker du Avbryt og gjør prosedyren om igjen.

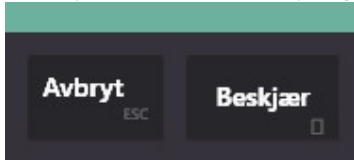

HORISONTALE OG VERTIKALE LINJER

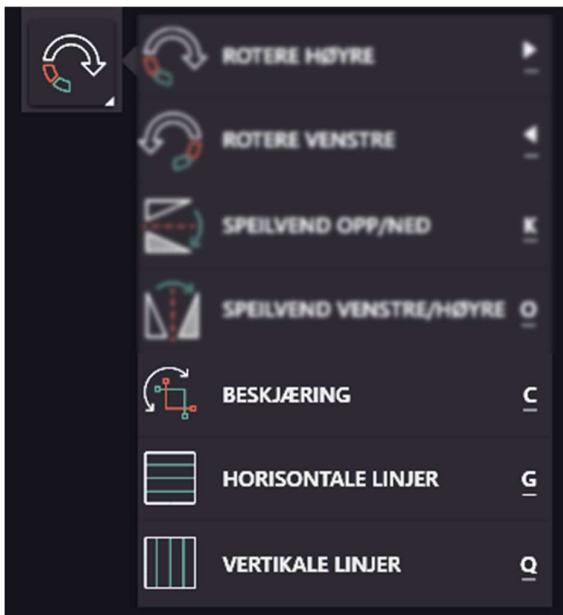

For å vise eller skjule horisontelle og/eller vertikale linjer i bildet, klikk på respektive knapp eller bruk tastatur kombinasjonene Ctrl+G eller Ctrl+Q

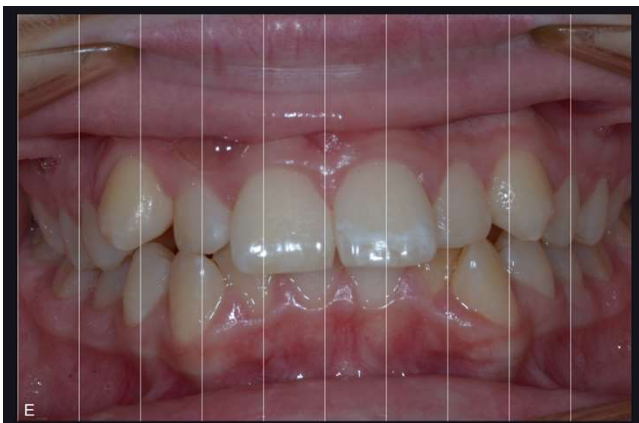



SKRIV UT



Skriver ut det aktuelle bildet i Zoom-vinduet. Det utskrevne bildet inneholder de forbedringene og alternativene som er brukt (kontrast, fargevalg, osv.). Endringene vises på bildet i den utskrevne rapporten, selv om endringene ikke er lagret ennå. Du kan også velge å inkludere informasjon om pasienten, tannlege, undersøkelse og bilde i utskriften.

INFO

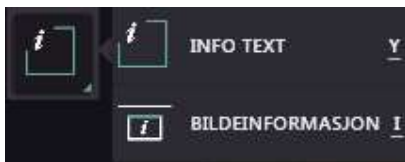

INFOTEKST

Klikk her for å vise eller skjule teksten i bildet som viser sammenfattende bildeinformasjon.

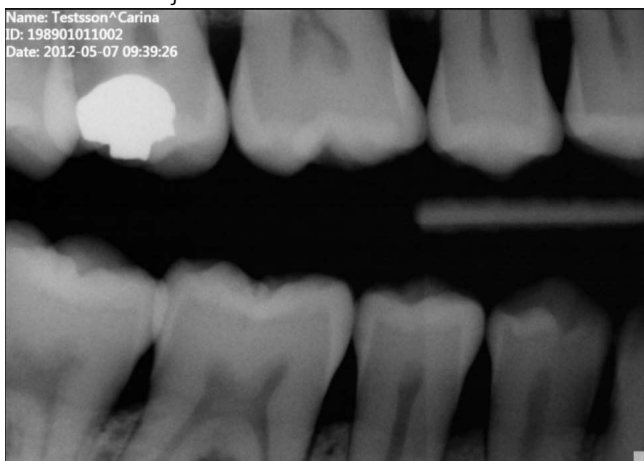

BILDEINFORMASJON

Med denne funksjonen kan du få frem alle DICOM-koder som er tilgjengelige for bildet. Dersom det er behov for det, kan du kopiere alle disse kodene til utklippstavlen i Windows. Videre kan du lagre eller sende denne informasjonen ved hjelp av Ctrl + V for å lime inn informasjonen i en tekstfil eller lignende.

Tag	Attribute	Value	VR	Length
(0008,0008)	Image Type	ORIGINAL\PRIMARY	Code String	16
(0008,0016)	SOP Class UID	1.2.840.10008.5.1.4.1.1.77.1.4	Unique Identifier	30
(0008,0018)	SOP Instance UID	1.2.840.114244.400.5.1727866017.1263447658.3783	Unique Identifier	48
(0008,0020)	Study Date	20170315	Date	8
(0008,0021)	Series Date	20170315	Date	8
(0008,0022)	Acquisition Date	20170315	Date	8
(0008,0023)	Content Date	20170315	Date	8
(0008,0030)	Study Time	090543	Time	6
(0008,0031)	Series Time	091302	Time	6
(0008,0032)	Acquisition Time	082711	Time	6
(0008,0033)	Content Time	082711	Time	6
(0008,0050)	Accession Number		Short String	0
(0008,0060)	Modality	OT	Code String	2
(0008,0070)	Manufacturer	Sirona Dental, Inc.	Long String	20
(0008,0080)	Institution Name		Long String	0
(0008,0081)	Institution Address		Short Text	0
(0008,0090)	Referring Physician's Name		Person Name	0
(0008,1010)	Station Name	MIRNES	Short String	6
(0008,1030)	Study Description	Kamera Klassisk	Long String	16
(0008,103E)	Series Description		Long String	0
(0008,1040)	Institutional Department Name		Long String	0
(0008,1050)	Performing Physician's Name		Person Name	0
(0008,1070)	Operators' Name		Person Name	0
(0008,1090)	Manufacturer's Model Name	Onepix	Long String	6
(0010,0010)	Patient's Name	Patient^Test	Person Name	12
(0010,0020)	Patient ID	19840220-4708	Long String	14
(0010,0030)	Patient's Birth Date		Date	0
(0010,0040)	Patient's Sex		Code String	0
(0010,1000)	Other Patient IDs		Long String	0
(0010,4000)	Patient Comments		Long Text	0
(0018,0015)	Body Part Examined		Code String	0
(0018,1020)	Software Version(s)	5.4.2.0	Long String	8
(0018,1164)	Imager Pixel Spacing	0.000000\0.000000	Decimal String	18
(0018,7004)	Detector Type	SCINTILLATOR	Code String	12
(0018,7006)	Detector Description	Digital Camera	Long Text	14
(0018,7008)	Detector Mode	Unident Kortimport	Long Text	18
(0018,700A)	Detector ID		Short String	0
(0018,700C)	Date of Last Detector Calibration		Date	0
(0018,700E)	Time of Last Detector Calibration		Time	0
(0018,7022)	Detector Element Spacing	0.000000\0.000000	Decimal String	18
(0018,702A)	Detector Manufacturer Name	Sirona Dental, Inc.	Long String	20
(0018,702B)	Detector Manufacturer's Model Name	Digital Camera	Long String	14
(0018,7030)	Field of View Origin	0\0	Decimal String	4
(0018,7032)	Field of View Rotation	0	Decimal String	2
(0018,7034)	Field of View Horizontal Flip	NO	Code String	2
(0020,0000)	Study Instance UID	1.2.840.114244.400.3.1727866017.1615785903.7597	Unique Identifier	48

AVBRYT

KOPIER TIL UTKLIPPSTAVLE

SIDEPANEL

Til høyre for bildet er det et panel der du kan foreta justeringer, se informasjon og status av bildet. I dette avsnittet beskriver vi ideen bak dem.

EKSPONERINGSKVALITET

Eksponeringskvalitet er der for å gi en vurdering av bildene på en visuell måte, ved å markere et område der bildeeksponeringen anses for å være optimal.

Eksponeringskvalitetsmåleren er tilgjengelig for røntgenbilder med 12-bits bitdybde eller høyere. Ønsker du å slå av eksponeringskvalitet, slik at informasjonen alltid er skjult, gå til Onepix innstillinger. Fjern merkingen i boksen for eksponeringskvalitet under Zoom-vinduet.

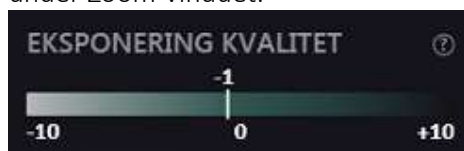

- Det grønne området i midten av måleren betyr at bildet ble optimalisert eksponert basert på teknikkfaktorene som ble brukt.
- Den lysegrå området til venstre betyr at bildet ble undereksponert, og at en endring av teknikkfaktorene vil forbedre bildekvaliteten.
- Det mørke området til høyre betyr det motsatte, at bildet ble overeksponert og at en endring av teknikkfaktorene vil redusere pasientdosen uten at bildekvaliteten blir verre.

FILTER

Er bildene tatt med en sensor som støtter filtre, vil disse være tilgjengelige i en nedtrekksmeny, som i bildeeksempelet nedenfor hvor Generell tannbehandling er forvalgt filter for Schick 33 / Fona sensorer fra Sirona. Hvordan man velger hvilket filter som skal vises som standard, kan du lese om i brukerhåndboken for den aktuelle sensoren.

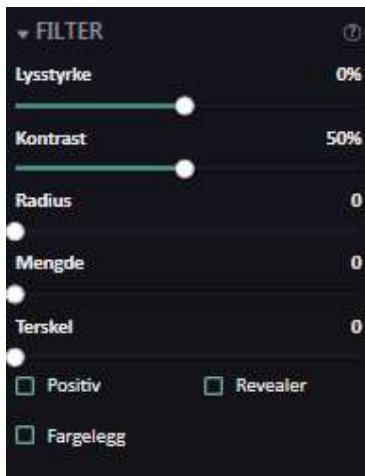

Merk!

Feilaktige innstillinger i Autofilter kan føre til et bilde som ikke er mulig å diagnostisere. Gå tilbake til originalbildet om du misstenker at et filter har forvrenget bildet.

SHARPNESS

Skarphet er et bildeforbedringsfilter som er utviklet spesielt for Schick 33 og Fona-systemets bilder. I skarphet kombineres flere bildeoptimaliseringsfunksjoner, slik at kontrasten øker og detaljene vises bedre. Skarphet brukes automatisk på alle bilder som tas av Schick 33 eller Fona sensor. Hvilket skarphetsnivå som skal vises som standard kan du lese om i brukerhåndboken for den aktuelle sensoren. Merk at dersom du justerer bildeskarpheten med skarphetskontrollen lagres ikke endringene i bildet.

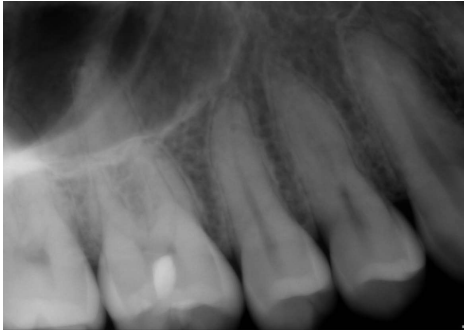

Før skarphet



Etter skarphet på 35 %

LYSSTYRKE/KONTRAST

Du kan enten bruke Lysstyrke-/Kontrastverktøyet til venstre for bildet, eller du kan bruke kontrollene på høyre side som er separate for Lysstyrke/Kontrast dersom du ønsker å finjustere. Uansett hvilket verktøy som brukes presenteres informasjonen i dette feltet.

SKARPHET

Som standard vises skarphet funksjonen med en glidebryter, kalt "Skarphet". Når denne glidebryteren endres fra standardverdien på 0, endres skarpheten i bildet.

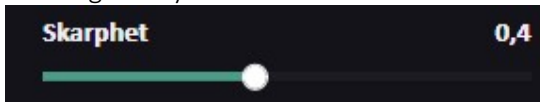

Skarphetsfilteret endrer konturkontrasten. Dette betyr at jo høyere verdien av skarphet, jo mørkere respektivt lysere blir kontursidene. For å vise avanserte skarphetskontroller, er det en innstilling under "Innstillinger" kalt "Vis avanserte kontroller for unsharp mask." Når den er aktivert, vises tre glidebrytere kalt Skarphet, Radiue og Terskel.

Uskarp maske består av tre kontroller som kalles for Radius, Mengde og Terskelverdi.

- Radius avgjør hvor stort område rundt konturene som skal påvirkes. Å øke verdien gjør at det mørkere eller lysere feltet sprer seg lenger bort fra konturen.

- Skarphet styrer hvor mye konturkontrasten skal økes. Det vil si at jo høyere mengdeverdien er, jo mørkere respektive lysere blir konturens sider.
- Terskelverdi avgjør hvor stor forskjellen i toner må være for at programmet skal se noe som en kontur. Jo høyere verdien er, desto mer tydelige må konturene være for å bli gjort skarpere.
- Alle justeringer lagres under HISTORIKK med navnet Uskarp maske.

Nedenfor er eksempler på hvordan et bilde kan se etter justering av disse kontrollene.

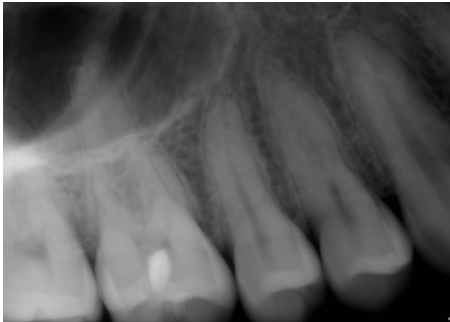

Før Skarphet



Etter Skarphet

REVEALER

Viser røntgenbilder med flere detaljer enn med lys/kontrast og bevarer tydeligheten med svært liten forekomst av forstyrrelser og gjenstander. I motsetning til andre bildekontrastverktøy som ikke bevarer mellomverdiene i et bilde, bruker Revealer hele røntgenbildets datavolum og forstørker hver enkelt piksel. Ved at hver piksel behandles for seg, skaper Revealer tilgang til mer visuell informasjon og viser den på en måte som får små forskjeller i bildet til å fremstå tydeligere. Endringen blir brukt når du krysser av i Revealer-boksen. Fjern haken fra Revealer-boksen etter at du er ferdig med å gjennomgå bildet med mindre du ønsker det lagret.



Før Revealer



Etter Revealer

FARGELEGG

Påfører ett fargelag ved å kartlegge pikselverdiene fra 8-bits gråtoner til en 24-bits fargeskala.

Fargesetting er et ekstra verktøy for å identifisere potensielle problemområder i en undersøkelse, siden noen forskjeller er lettere å skille mellom i farger. Kryss av i boksen Fargesett. Juster fargen med kontrollene for kontrast og lysstyrke. Fjern merket i Fargesett-boksen etter at du er ferdig med å granske bildet dersom det ikke ønskes at bildet lagres.



Før fargesetting

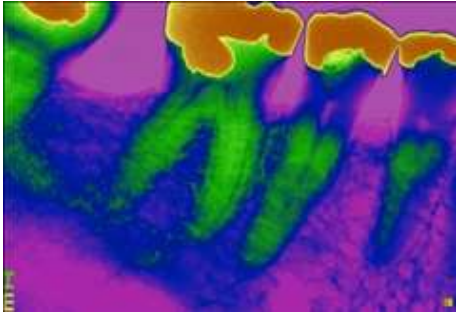

Etter fargesetting

POSITIV

Inverterer bildets gråtoner, slik at negative bilder vises som positive, og positive som negative. Kryss av i boksen Positiv for å bruke funksjonen. Fjern haken i Positiv-boksen etter at du er ferdig med å gjennomgå bildet, med mindre du ønsker det lagret.



Negativ



Positiv

HISTORIKK

Historikk holder styr på alle endringer i et bilde, og kan brukes til å fjerne disse ved å dobbeltklikke på Slett. Endringene vises en om gangen, og hver forbedring som brukes på et bilde kan fjernes, forutsatt at dette gjøres på samme dag som bildet er tatt eller lest inn. Bilder som er eldre enn en dag er låst for endringer, og kan bare låses opp via Onepix Admin hvis nødvendig.



STILLINGER

Stillinger viser hvilke tenner det aktuelle bildet som vises i Zoom-vinduet forestiller. Er bildet tatt i riktig bildeboks i serien, vil denne informasjonen bli utfylt automatisk. Du kan klikke på hver tann for å legge til eller fjerne de tennene som ikke er vist på bildet. Endringer lagres i bildet bare hvis de er gjort på samme dag som bildet ble tatt. Alle bilder som er eldre enn en dag er låst og endringer i Zoom-vinduet blir ikke lagret.



Merk!

Markerte tenner i tannstatusen er basert på informasjon lagt til ved innlesning av bildet. Dette kan avvike fra virkeligheten dersom bildet leses inn på feil posisjon i serien, eller om nødvendig manuell korrigering av tannstatusen ikke er utført etter eksponeringen.

NAVIGASJON

Under navigasjon vises undersøkesserien i miniformat. Tanken bak dette er at du enkelt skal kunne se hvilket bilde i serien du har i Zoom-vinduet og du kan enkelt velge et annet bilde i serien uten å måtte gå tilbake til undersøkelsesvinduet.



KORTKOMMANDOER I ZOOM-VINDUET

Kommandonavn

Esc
Lys/Kontrastverktøy
Forstørrelsesverktøy
Panoreringsverktøy
Lommelykt

Tastaturnarvei

Tilbake til undersøkelsesvinduet
Ctrl + B
Ctrl + Z
Ctrl + M
Ctrl + L

Måleverktøy	Ctrl + R
Mål Vinkel-verktøy	Ctrl + A
Omkalibrere verktøy	Ctrl + W
Linjeprofilverktøy	Ctrl + J
Vertikal profil-verktøy	Ctrl + V
Horisontal profil-verktøy	Ctrl + H
Kommentarverktøy	Ctrl + N
Vis / Skjul kommentar	Ctrl + E
Tegneverktøy	Ctrl + D
Rotere høyre	Ctrl + > (pil høyre)
Rotere venstre	Ctrl + < (pil venstre)
Spejl Op/Ned	Ctrl + K
Spejl Venstre/Høyre	Ctrl + O
Beskjæring	Ctrl + C
Horisontale Linjer	Ctrl + G
Vertikale Linjer	Ctrl + Q
Fullskjerm	Ctrl + F
Skriv ut	Ctrl + P
Infotekst	Ctrl + Y
Bildeinformasjon	Ctrl + I
Bla gjennom en serie	Piltastene

ONEPIX-INNSTILLINGER

Dette avsnittet gir informasjon om hvilke innstillinger du kan gjøre i Onepix-klienten. For å komme til innstillingene klikker du på ikonet som ser ut som et tannhjul øverst til høyre i programmet.



DEAKTIVERE LISENS ONEPIX LOKAL

Øverst under innstillingene er lisens- og aktiveringsinformasjon.

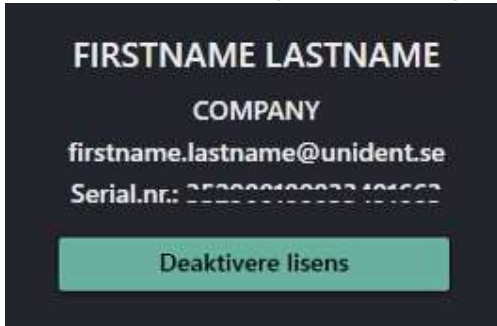

Ønsker du å skifte datamaskin kan du for eksempel deaktivere lisensen på den gamle datamaskinen og aktivere den samme lisensen på den nye datamaskinen etter installasjon av Onepix. Det er to måter å deaktivere lisensen på, avhengig av om datamaskinen er koblet til Internett eller ikke.

ONLINE DEAKTIVERING ONEPIX LOKAL

Er datamaskinen tilkoblet Internett, dvs. er online, og du klikker på knappen Deaktiver Lisens, får du opp dialogboksen som vist nedenfor. Klikk på knappen for å deaktivere lisensen på denne datamaskinen.



OFFLINE DEAKTIVERING ONEPIX LOKAL

Er datamaskinen ikke tilkoblet Internett, det vil si er frakoblet/offline, da får du følgende dialogboks i stedet. For å fortsette med deaktiveringen, klikk på teksten Offline Deaktivering.

OFFLINE DEAKTIVERING

Unable to find a network, please check your connection or use **OFFLINE DEACTIVATION**

Onepix deactivation.
Use this function to move license to another computer. When license is deactivated it can be activated on another computer. Please note that software will not return to trial mode when deactivating license.
Onepix will be closed after deactivation.

AVBRYT DEAKTIVER LISENS >

Er du helt sikker på at det skal gjøres, klikk på Deaktiver Lisens i følgende boks, ellers klikk på Avbryt.

OFFLINE DEAKTIVERING

Onepix deactivation.
Use this function to move license to another computer. When license is deactivated it can be activated on another computer. Please note that software will not return to trial mode when deactivating license.
Onepix will be closed after deactivation.

AVBRYT DEAKTIVER LISENS >

Kopier nøkkelen i neste vindu og gå til <http://onepixnorge.no/activate> på en datamaskin som er tilkoblet internett, og følg instruksjonene på siden. Ikke klikk på Avbryt i boksen under før du har fullført instruksjonene.

OFFLINE DEAKTIVERING

Onepix deactivation.
Use this function to move license to another computer. When license is deactivated it can be activated on another computer. Please note that software will not return to trial mode when deactivating license.
Onepix will be closed after deactivation.
Visit this URL
onepix.se/deactivate

DEACTIVATE BY USING THIS KEY

063417fdc40610da9d4f6a9c1c37d210e5c6ce6e25f878cbfe494eea876bf0 **COPY**

AVBRYT DEAKTIVERA >

OBS: Det er viktig at du fullfører instruksjonene for å deaktivere lisensen. Du vil ikke være i stand til å aktivere lisensen på en annen datamaskin, hvis instruksjonene ikke blir fullført. Kontakt teknisk support ved spørsmål.

PROGRAMINNSTILLINGER

SPRÅK

Her kan du velge

- hvilket språk Onepix-klienten skal vises med.

SJEKK OPPDATERINGER

Onepix er i stand til å laste ned oppdateringer automatisk. Programmet varsler brukeren når oppdateringer er tilgjengelige. Her kan du stille inn:

- Om Onepix skal søke etter oppdateringer automatisk.
- Du kan også velge om du vil oppdatere litt tidligere enn normalt, det vil si så snart oppdateringen er kommet, ved å velge Velg i denne listen.

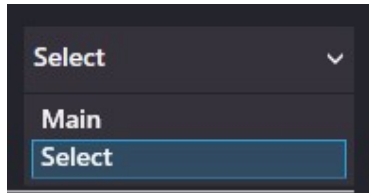

UNDERSØKELSESVINDUET

Her kan du velge bl.a.:

- Hvis undersøkelsene skal låses innen slutten av dagen.
- Hvilken størrelse bildene skal ha i undersøkelsesvinduet (størrelsen er i piksler).
- QuickZooms vindusstørrelse kan også stilles inn her (størrelsen er i piksler).
- Valg om miniatyrbilder skal brukes i undersøkelsesvinduet eller ikke, og kvaliteten på disse i prosent.

TANNSTATUS

- Her kan du velge om tannnummeret skal vises eller ikke.

SERIEMALER

Her er innstillinger for maler, som f.eks.:

- Størrelse på maler, bredde og høyde (størrelse i piksler).
- Filbane till malfiler
- Kvaliteten på miniatyrbilder m.m.

ZOOM-VINDUET

I Zoom-vinduet finnes en del informasjon til høyre for bildet. Du kan selv bestemme hva som skal vises eller ikke vises. Det som skal vises skal du sette kryss ved, og fjerne kryss ved det som ikke skal vises. Noen valg som er tilgjengelige her er:

- Vis eksponeringsmåler
- Vis navigasjon
- Vis historikk osv.

INNLESING

Her finner du innstillinger for autotake, autofiltre osv.

- Autotake er funksjonen som aktiveres når du skal lese inn nye bilder i en serie. Her kan du stille inn hvilken farge autotake skal ha for start og stopp og hvor lenge det innleste bildet skal vises på skjermen før den går tilbake til serien/undersøkelsen for å ta et nytt bilde.
- Autofilter gir mulighet for å legge til bildejusteringer automatisk på bilder innlest med noen av Onepix' innlesingsmoduler. De bildejusteringene som kan gjøres er Histogramjustering, Medianfilter og Uskarp maske. Endringene som brukes på bildene lagres under HISTORIKK i Zoom-vinduet.

For å vise et eksempelbilde som forhåndsviser innstilte filtre, markerer du et bilde i undersøkelsesvinduet og går deretter til Onepix-Innstillinger og klikker på Rediger Autofilter.



Opprett et filter ved å klikke på Legg til. Gi filteret et navn, TestFilter i eksemplet, og trykk deretter på OK.



1. Velg filteret som skal brukes eller stilles inn.
2. Histogrammet kan justeres automatisk ved hjelp av Autonivå. Klikk i avmerkingsboksen, og klikk deretter på pilen ved Histogram. Deretter krysser du av i avmerkingsboksen for Autonivå. For at automatikken skal virke må du noen ganger stille inn Lav terskelverdi eller Høy terskelverdi. Et slikt eksempel er om en sensor har klippet hjørner. Da må Lav terskelverdi settes til for eksempel 0,001 for å unnta disse svarte hjørnene fra beregningen. For å justere histogrammet manuelt, klikker du på pilen ved Histogram og krysser av i avmerkingsboksen for å aktivere filteret. Juster området ved å dra pilene til venstre og til høyre under histogrammet. For å justere Gamma, bruk pilen i midten.
3. For å legge til et Medianfilter, klikk på pilen ved Medianfilter og kryss av i avmerkingsboksen. Velg Radius ved å dra kontrollen til ønsket innstilling.
4. For å legge til et Uskarp maske-filter, klikk på pilen ved Uskarp maske-filter og kryss av i avmerkingsboksen. Velg Radius, Vekt og Grenseverdi ved å dra kontrollen til ønsket innstilling.
5. Filteret er nå opprettet og kan kobles til den valgte innlesingsmodulen i valget Bruk for.

Funksjonen Autofilter kan slås av og på under Onepix-innstillinger>Innlesing. Hvis du vil bruke Autofilter på et allerede innlest bilde som mangler disse filtrene, klikker du på "Bruk på dagens bilde" i Autofiltervinduet.



Merk!

Feilaktige innstillinger i Autofilter kan føre til et bilde som ikke er mulig å diagnostisere. Gå tilbake til originalbildet om du misstenker at et filter har forvrengt bildet.

FILTER

Her kan du angi filbanen der filterinnstillingene vil bli lagret. Denne filbanen gjelder både Autofilter- og Søkefilterinnstillinger som er tilgjengelige i undersøkelsesvinduet.

INNSTILLINGER FOR MASKINVARE

Informasjon om installert maskinvare, for eksempel intraoral sensor, kamera, panorama. Innstillinger finner du ved å klikke på den grønne knappen for hver innlesingsmodus. Bruker du for eksempel intraoral sensor fra to forskjellige produsenter, kan dette sees her. Du kan også velge hvilken sensor som skal brukes som standard ved å klikke på stjernen i bildeeksempelet nedenfor.



Hvilke innstillinger som kan/skal gjøres, kan du lese om i brukerhåndboken for den aktuelle maskinvaren.

ONEPIX CLOUD ADMIN

INTRO

Denne delen inneholder:

- Tilgang til Onepix Admin
- Behandle pasienter og undersøkelser
- Administrer brukere, tillatelser og roller
- Importer DICOM-undersøkelser og bilder

Du får tilgang til Onepix Admin via nettleseren via adressen klinik.onepixcloud.com, hvor klinikken er navnet klinikken din har blitt tildelt. På den første siden kan du velge språk ved å klikke på glob-knappen øverst til høyre. Du kan endre språket når som helst på siden.

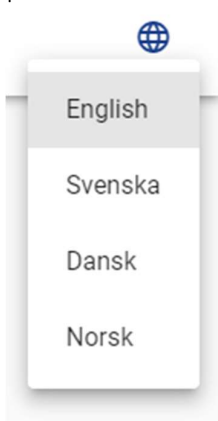

For å se informasjon om Onepix Admin, klikk på spørsmålstegn-knappen.



LOGG INN

Du logger på Onepix Admin via et av påloggingsalternativene og skriver inn påloggingsinformasjonen din. Påloggingsinformasjon er gitt av klinikkadministratoren din.

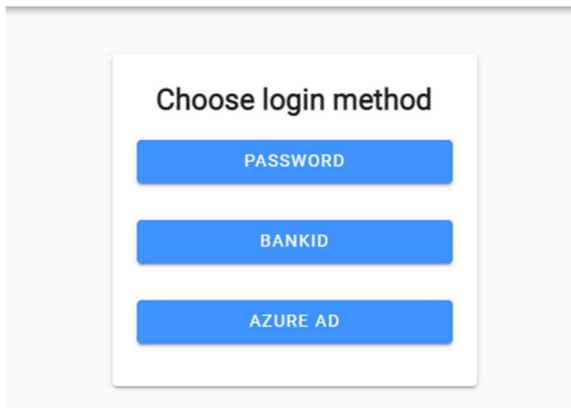

LOGG UT

Klikk på brukerikonet ditt i øvre høyre hjørne. For å logge av, klikk på knappen nederst. Her kan du også se brukerinformasjonen din.

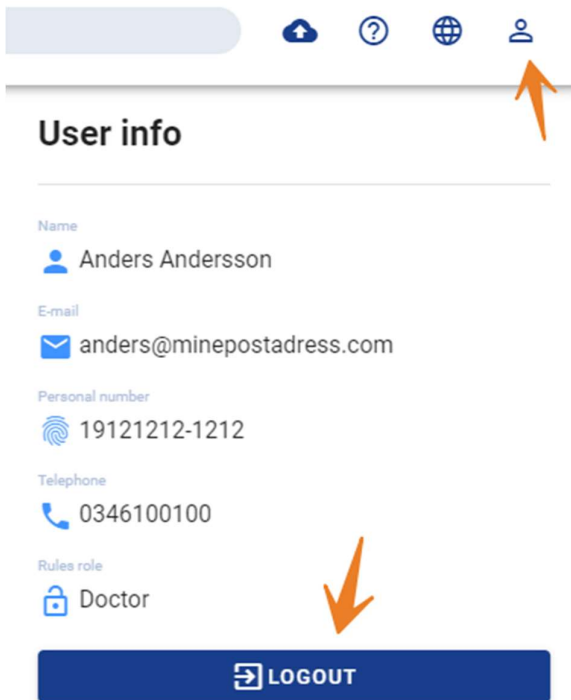

ADMINISTRER PASIENTER OG UNDERSØKELSER

Når du logger på, vises en visning basert på dine rettigheter. Les mer om dette i avsnittet Administrere brukere, tillatelser og roller.

Som klinikkbruker ser du bare pasientlisten. Her kan du søke etter pasient eller undersøkelse og se bilder.

Search result

Search type: **2** Patients Studies

Range: 2021-05-12 to 2021-05-19 **3**

Search type	Lastest survey
112233 test testsson	2021-05-18 4 →
19121212-1313 Test Testsson	2021-05-19 →
223344 test2 testsson2	2021-05-18 →

Information search

Search result: 3

1. Søk etter pasient via søkefeltet, søket starter automatisk etter at du har skrevet inn 3 bokstaver.
2. Velg for å søke etter pasienter eller undersøkelser.
3. Hvis du velger å søke etter undersøkelser, søker du ved å velge datoer fra og til. Ukens undersøkelser vises automatisk.
4. Etter å ha søkt etter pasienten eller undersøkelsen, klikk på pilen for å se mer informasjon.

Slik ser det ut når du er i pasientvisningen.

ONEPIX Search: Test Testsson

Search result / Test Testsson

Test Testsson

Exams: Exams date

Liggande Apikal	2021-05-19	3	2
Panorama	2021-05-18	...	↓
Kamera	2021-05-18	...	↓

1 Patient info

Personal number	19121212-1313	First name	Test
Last name	Testsson	Birthday	2021-05-20
Lastest survey	2021-05-20		

1. Pasientinformasjon vises her.
2. Klikk på pilen for å se innholdet i serien og bildene.
3. Klikk prikkene for å endre eller slette undersøkelsen.

OPPDATER PASIENTINFORMASJON

For å kunne oppdatere pasientinformasjon, må du logge på som klinikkadministrator.

The screenshot shows the ONEPIX interface. At the top, there is a search bar with the text 'test' and a magnifying glass icon. Below the search bar, the 'Search result' section is visible. It includes filters for 'Search type' (Patients selected, Studies unselected) and 'Range' (2021-05-12 to 2021-05-19). A table lists three patients:

Search type	Lasttest survey
112233 test testsson	2021-05-18
19121212-1313 Test Testsson	2021-05-19
223344 test2 testsson2	2021-05-18

An 'Edit patient' modal is open over the first patient, showing options to 'Edit' and 'Remove patient'.

Slik oppdaterer du pasientinformasjon:

1. Søk etter en pasient via søkeboksen.
2. Klikk på punktene
3. Velg Rediger
4. Oppdater pasientinformasjonen og klikk på Send.

The 'Edit patient' form is titled 'Edit patient' and includes the instruction: 'Here you can change the information about a patient.' The patient's name is 'test testsson'. The form has input fields for 'First name' (test) and 'Last name' (testsson). The 'Patient Id' field contains '112233' and has a red error message: 'The Patient Id field must be at least 8 characters'. At the bottom, there are three buttons: 'REMOVE PATIENT', 'CANCEL', and 'SEND'.

5. Sjekk i pasientlisten at informasjonen er oppdatert.

SYSTEMADMINISTRATOR

Som systemadministrator kan du, i tillegg til alt som en vanlig bruker og klinikkadministrator kan gjøre, også se alle firmaer / klinikker og administrere systemadministratorlisten. Klikk på et selskap for å komme inn og se eller administrere informasjonen.

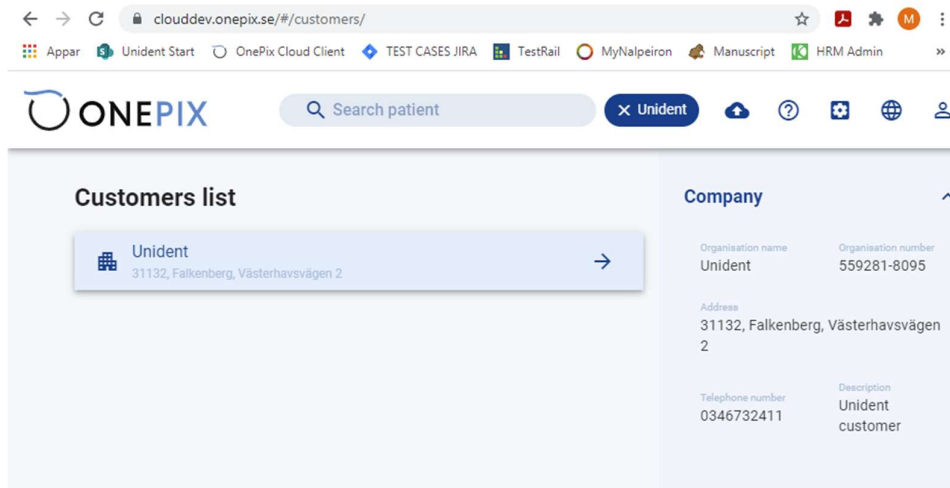

For å administrere systemadministratorlisten, klikk på tannhjulikonet.

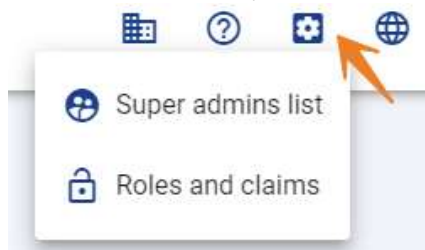

ADMINISTRER BRUKERE, TILLATELSER OG ROLLER

KLINISK ADMINISTRATOR

Som klinikkadministrator kan du oppdatere og administrere pasientinformasjon og brukere på klinikken. Du kan også se og oppdatere klinikkinformasjonen din.

The screenshot shows the ONEPIX Unident interface. At the top left is the ONEPIX logo. A search bar labeled 'Search patient' is next to it. To the right are navigation icons for home, help, settings, globe, and user profile. Below this is a 'Unident' header with a 'Search emp' bar and a '+ person' icon. A table lists employees:

Employer	Role		
Anders Andersson	Doctor	4	5
Fredrik Fredriksson	CustomerAdmin

To the right is a 'Company' section with details:

- Organisation name: Unident
- Organisation number: 559281-8095
- Address: 31132, Falkenberg, Västerhavsvägen 2
- Telephone number: 0346732411
- Description: Unident customer

1. Hvis det er mange brukere på klinikken, kan du bruke søkefeltet til å søke etter en bruker.
2. Klikk på knappen for å legge til en ny bruker. Her fyller du ut informasjon som navn, personnummer, e-post, hvilken rolle brukeren har og så videre. Klikk på Send-knappen for å lagre den nye brukeren.

The 'Add employee' form is titled 'Add employee' and includes the instruction: 'Here you can add new employee to this customer'. The form contains the following fields:

- First name:
- Profile image: [Upload picture](#)
- Last name:
- Personal number:
- Azure account name:
- Rules role:
- Telephone:
- Hired since:
- E-mail:
- Status: Active

At the bottom right are 'CANCEL' and 'SEND' buttons.

3. Klikk her hvis du trenger å oppdatere klinikkinformasjon.

Edit business information
Here you can change the information about the company.

Organisation name
Unident

Organisation number
559281-8095

Telephone number
0346732411

Address
Västerhavsvägen 2

ZIP code
31132

City
Falkenberg

Description
Unident customer

CANCEL SAVE

4. Klick her for å: Oppdatere brukerinformasjon, Tilbakestill passord, Deaktiver konto, Slett konto og angi et nytt passord.

Edit

Reset password

Deactivate account

Delete account

Set password

5. For å se brukerinformasjon, klikk på pilen.

ROLLER OG RETTIGHETER

Som klinikkadministrator og systemadministrator har du tilgang til rolle- og rettighetsfunksjonen.

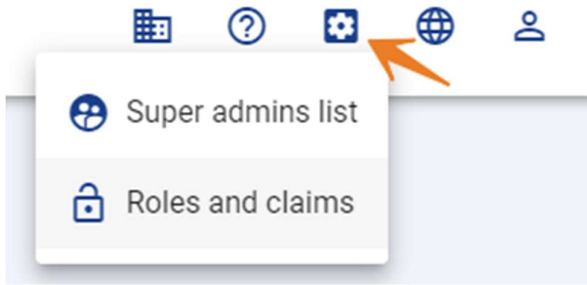

Når du klikker på knappen Rettigheter, vil du gå inn på en ny side der du kan opprette roller, og angi rettigheter for rollene. Som standard er det en brukerrolle og en klinikkadministrator.

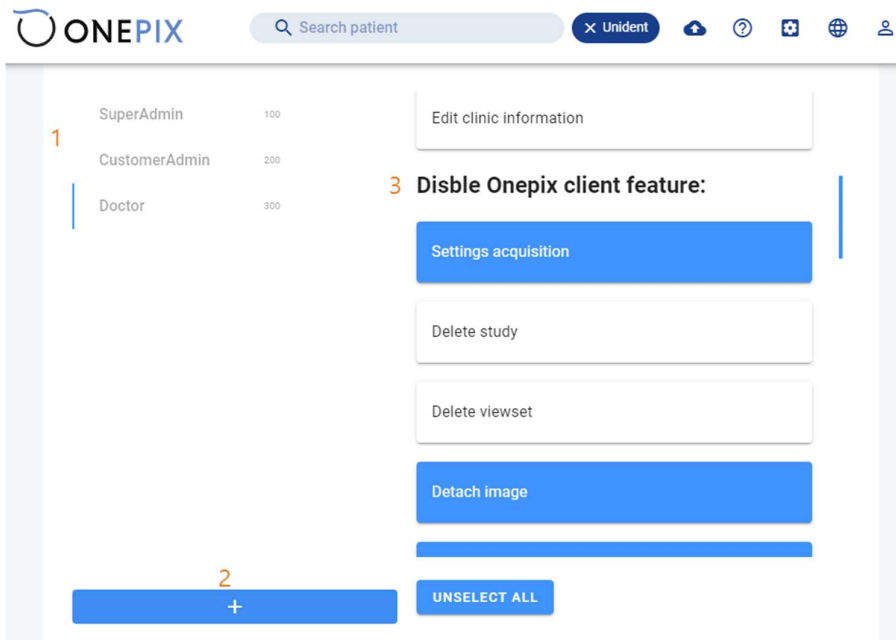

1. Når du logger på som klinikkadministrator, ser du bare brukerens rolle og kan gjøre innstillinger for den rollen.
2. Du kan opprette nye roller der du tildeler forskjellige rettigheter.
3. Rettigheter som kan tildeles gjelder blant annet brukere / rettigheter i klinikker, men også hvilke tillatelser / funksjoner du vil blokkere i Onepix klientprogram.

IMPORT DICOM UNDERSØKELSER OG BILDER

DICOM IMPORT

Slik importerer du Dicom-bilder fra en DICOMDIR-katalog:

1. Klikk på Importer-knappen



2. Klikk deretter på Importer DICOM-knappen som en mappe



3. Velg en mappe på datamaskinen din som inneholder en DICOMDIR-fil, og klikk på Åpne og last opp. Filene lastes opp.

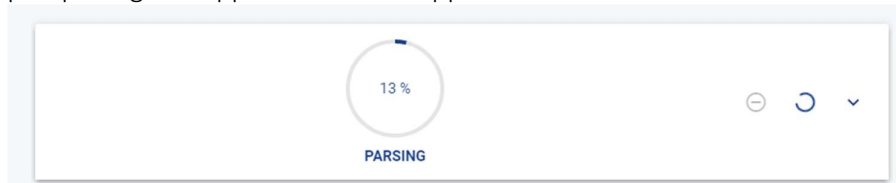

4. Når bildene lastes opp, kan du se pasientinformasjon og velge om du vil se bildene, slette eller lagre denne undersøkelsen via knappene til høyre sida.

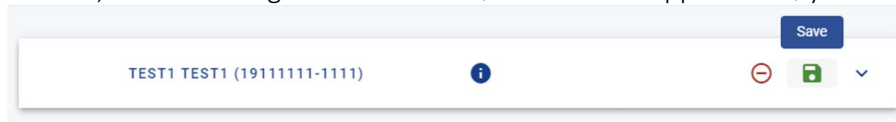

5. Klikk på lagre for å lagre bildene til pasientene.

ONEPIX LOKAL ADMIN

Dette avsnittet inneholder:

- Importer DICOM-undersøkelser og bilder
- Eksporter pasienter, DICOM-undersøkelser og bilder
- Separere, slette og rens bilder
- Vedlegge og gjeninnsette bilder
- Databasesøk, redigering og validering

Når du starter datahåndteringsverktøyet i Onepix Admin, enten via snarveien på skrivebordet eller via Onepix i Start-menyen, vises verktøyets tredelte skjerm i utgangspunktet uten innhold. For å se alle pasient-, undersøkelses- og bildeinformasjon som finnes i Onepix-bildedatabasen, klikker du Verktøy> Søk og deretter OK. Standardsøket gjøres per pasient, men hvis du først og fremst søker etter bilder eller undersøkelser, kan du velge noen av alternativene i menyen. Søker du etter en bestemt pasient, kan du også klikke på verktøyet "Kikkert".

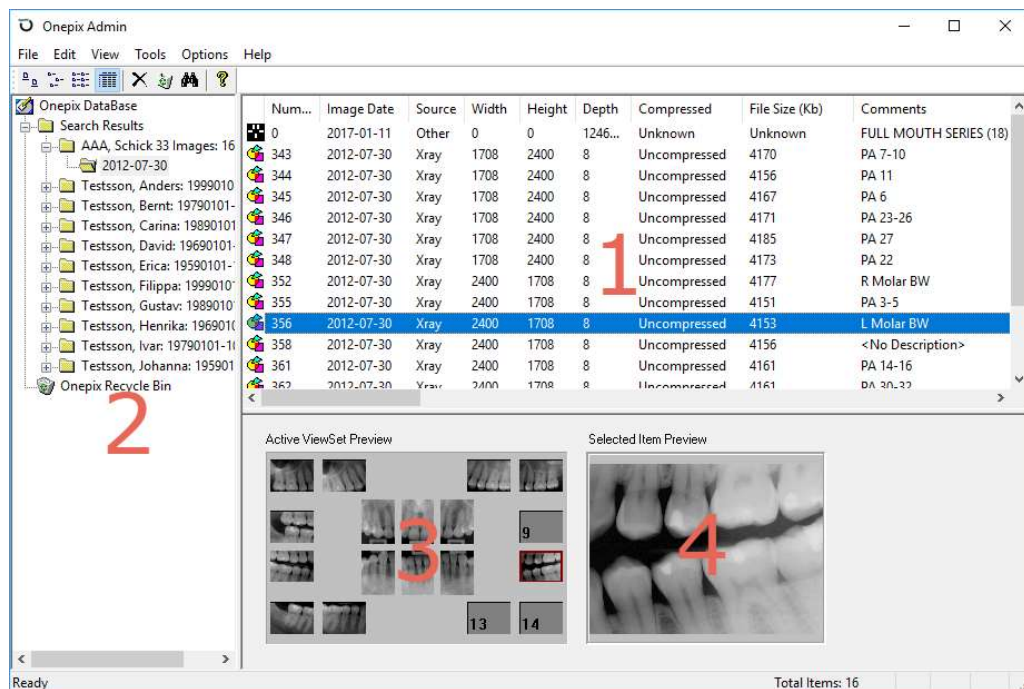

1. Område for pasient/undersøkelse/bilde
2. Søkeresultater og liste med pasient/undersøkelse
3. Område for undersøkelsesoversikt

4. Område for bildeoversikt

MENYEN ARKIV

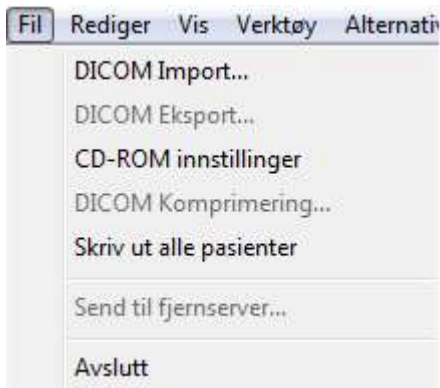

DICOM-IMPORT

Importer DICOM-undersøkelser og bilder til gjeldende database fra en annen enhet. Importkilden kan være en gyldig DICOM-fil eller et arkiv som er tilgjengelig via en filbane eller på en fysisk enhet. Onepix leser inn alle postene i et «DICOMDIR»-filoppsett i den gjeldende databasen.

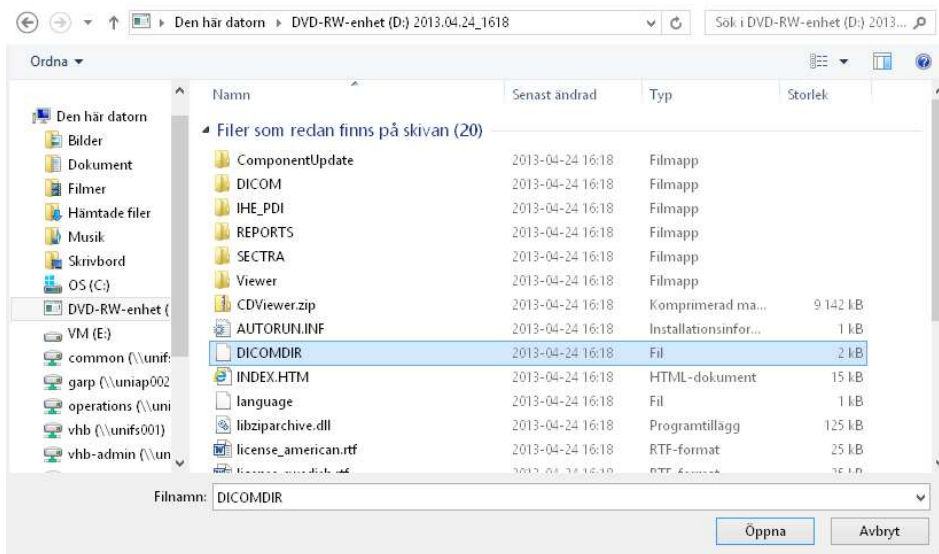

Hver post inneholder pasient-/undersøkelser-/bildeinformasjon, og tabellene i den tilsluttede databasen oppdateres på samme måte.

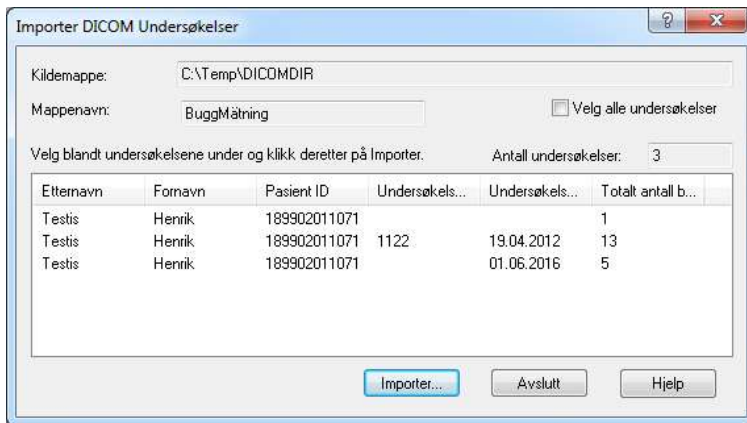

DICOM EKSPORT

Eksporterer pasientopplysninger, DICOM-undersøkelser og bilder til en annen enhet. Du har muligheten til å opprette et nytt lagringsarkiv for objektene på bestemmelsesstedet, eller bruke en mappe på et sted som allerede eksisterer. Du kan velge individuelle objekter, grupper av objekter (ved å velge mens du holder <SHIFT>-tasten nede) eller alle undersøkelser og bilder for en bestemt pasient (ved å velge Rediger> Velg alle eller med tastaturnarveien <CTRL><A>).



CD-ROM-INNSTILLINGER

Ønsker du å lese inn Onepix-undersøkelser fra en CD-ROM, bla gjennom bildemappen på platen, og klikk på knappen Installer. Husk at du bare kan lese inn undersøkelser som allerede har blitt konvertert til DICOM med denne handlingen.

Når Onepix-undersøkelser registreres i den gjeldende databasen oppdateres den med voluminformasjonen, slik at Onepix-systemet vet hvor undersøkelsene er.

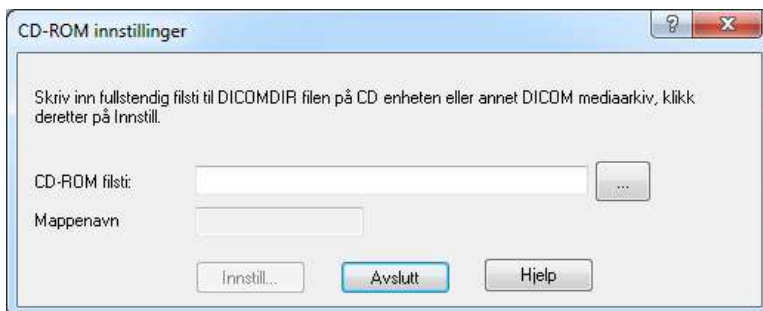

DICOM-KOMPRIMERING

Reduserer lagringsplassen for røntgenbilder, med eller uten tap under komprimeringen. Å komprimere røntgenbilder har mange fordeler, blant annet: økt effektivitet med henblikk på lagringsplassen for bilder, og bedre mulighet til å lagre på flyttbare medier.

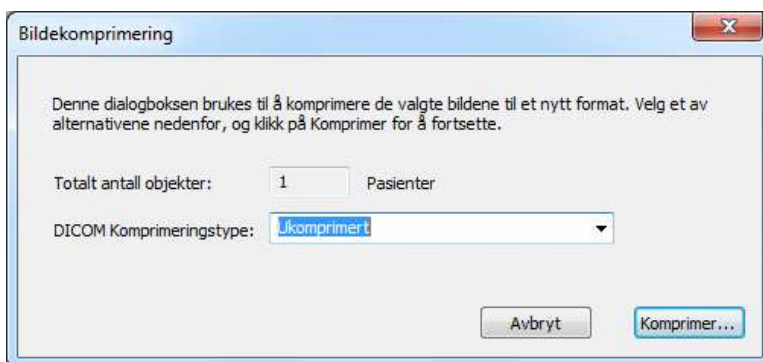

Følgende komprimeringsformater støttes:

- Lav komprimeringsgrad (høy kvalitet) med JPEG2000, som lagrer filer med en reduksjon i filstørrelsen på 2:1.
- Middels komprimeringsgrad (middels kvalitet) med JPEG2000, som lagrer bilder med en reduksjon i filstørrelsen på 5:1. Komprimeringsgraden tilsvarer Lead PQ1 i tidligere Onepix-versjoner.
- Høy komprimeringsgrad (lav kvalitet) med JPEG, som lagrer bilder med en reduksjon i filstørrelsen på 20:1.

SKRIV UT ALLE PASIENTER

Skriver ut en pasientliste.

Før du skriver ut en pasientliste, må du gjøre et søk. Åpne søkeboksen ved å klikke på Verktøy> Søk. Fordi pasientlisten er basert på søkeresultatene kan du eventuelt filtrere resultatene ved hjelp av alternativene i søkefeltet. Når du er ferdig, klikker du på OK.

Når pasientlisten vises, klikker du på Arkiv> Skriv ut alle pasienter

SEND TIL EKSTERN SERVER

Viser en dialogboks der du kan lagre pasientdata på en ekstern plassering. Denne funksjonen er spesielt nyttig i en praksis med flere avdelinger hvor sikkerhetskopiering av pasientjournaler skjer til en sentral server, eller hvor journalene deles mellom flere forskjellige steder.

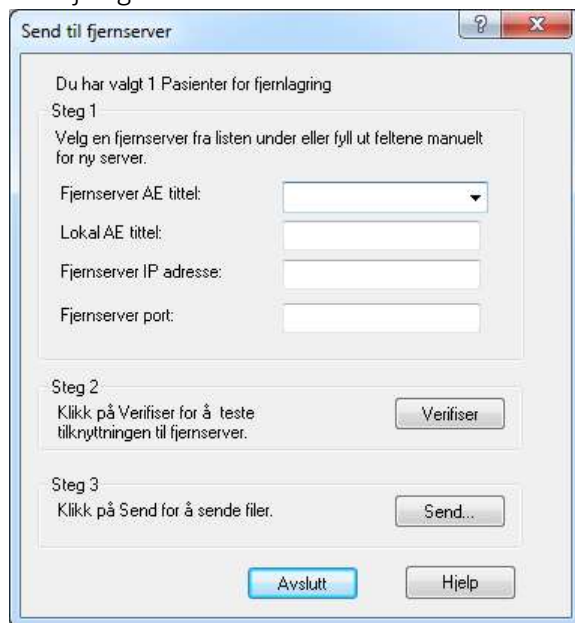

I praksiser med flere avdelinger kan mer enn én server brukes til journaler, en lokal server som arbeidsdatamaskinene er koblet til, og en ekstern server for arkivering og lagring. Du kan velge å sende alle undersøkelser for en bestemt pasient, eller bare undersøkelser og de bildene du ønsker.

Gjør slik hvis du vil sende alle undersøkelsene for en bestemt pasient:

1. Åpne mappen Alle pasienter i datahåndteringsverktøyet (Onepix Admin).
2. Velg den pasienten (pasienter) som filene du vil sende tilhører.
3. Klikk på Arkiv> Send til ekstern server. Velg en registrert ekstern server fra nedtrekksmenyen i dialogboksen, eller fyll ut tekstboksene hvis du ønsker å legge til en ny server.
4. Klikk på Bekreft for å bekrefte tilkoblingen til den eksterne serveren.
5. Når den eksterne serveren er klar, klikker du på Send.

Slik gjør du for å sende bildene for en bestemt undersøkelse:

1. Åpne mappen Alle pasienter, dobbeltklikk på pasientens navn i øvre høyre felt og dobbeltklikk på den undersøkelsen som inneholder bildene du vil sende.
2. Klikk på Arkiv> Send til ekstern server. Velg en registrert ekstern server fra nedtrekksmenyen i dialogboksen, eller fyll ut tekstboksene hvis du ønsker å legge til en ny server.
3. Klikk på Bekreft for å bekrefte tilkoblingen til den eksterne serveren.
4. Hvis den eksterne serveren er klar, klikker du på Send

REDIGER-MENYEN

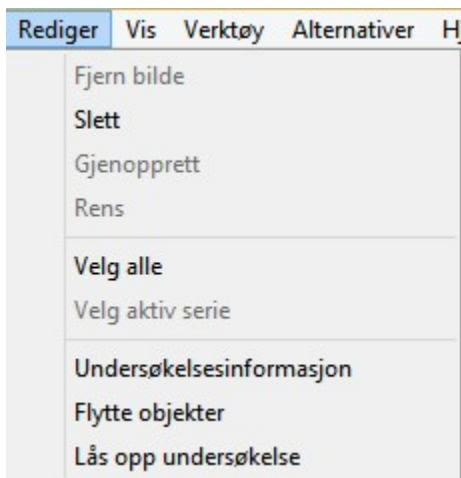

FJERNE BILDE

Separerer (fjerner) bilder fra sine opprinnelige visningsoppsett (eller serie). Velger du å separere et bilde, bevares det som en del av pasientundersøkelsen, men det vises ikke i serien. Separering gir større fleksibilitet i håndteringen av visningsoppsett, og gjør det mulig å beholde aktive og inaktive visningsoppsett og koblede og separerte bilder.

Bilder som du ikke vil vise, men ønsker å beholde, kan separeres fra sitt nåværende visningsoppsett. Et bilde som har blitt separert kan fjernes eller kobles tilbake til sitt opprinnelige eller et nytt visningsoppsett. I eksempelet på bildet i visningsruten er #5 separert fra visningsoppsettet. Dette ser man også gjennom at bildeobjektet har et svart kryss over bildeikonet.

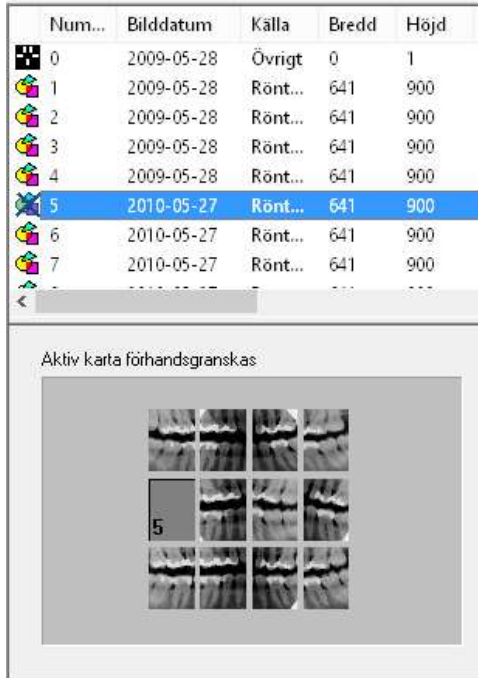

Ved separering av og sammenkobling av bilder kan du finpusse undersøkelsene så de inneholder relevante bilder i en passende serie. Det er vanlig at relevante bilder er spredt over flere undersøkelser, og dette gjør noen ganger sammenligninger vanskelige. Med Onepix Admin kan du kontrollere at det mest relevante visningsoppsettet er aktivt, og deretter dra og slippe bilder (fra øverst i høyre felt) til visningsoppsettet (nederst i høyre felt).

SLETT

Fjerner pasienter, undersøkelser eller bilder fra en bestemt enhet og flytter dem til papirkurven. Fjerning av pasientundersøkelser og bilder i Onepix håndteres med datahåndteringsverktøyet Onepix Admin i flere trinn, for å sikre at dine data ikke blir slettet ved et uhell.

Når en pasient slettes, tas alle undersøkelser, visningsoppsett og bilder av pasienten vekk (de flyttes til papirkurven i Onepix).

Når en undersøkelse er slettet, blir alle visningsoppsett og bilder fra undersøkelsen fjernet (flyttet til papirkurven i Onepix).

Fjernes et aktiv visningsoppsett, avregistreres alle bildene. Bildene kan registreres i et annet visningsoppsett eller slettes (flyttes til papirkurven i Onepix). Når et bilde slettes, avregistreres det og kan enten gjenregistreres til et annet visningsoppsett eller fjernes (flyttes til papirkurven i Onepix).

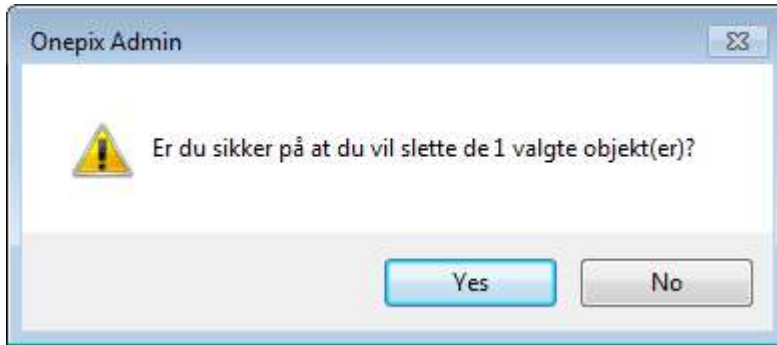

Fremgangsmåten for å fjerne pasienter, undersøkelser og bilder er den samme og beskrives nedenfor:

Start datahåndteringsverktøyet i Onepix (Onepix Admin).

Utfør følgende trinn i pasientlisten:

1. Velg en pasientmappe (i venstre felt) slik at listen over undersøkelser vises (i øvre høyre felt), eller velg en undersøkelsesmappe (i venstre felt) slik at listen over visningsoppsett og undersøkelser vises (i øvre høyre felt).
2. Velg pasienten, undersøkelsen, serien eller bildet du vil slette. (Pasienter kan bare slettes i øvre høyre felt, når mappen Alle pasienter er åpen.) Velger du å slette en pasient vil alle undersøkelser, serier og bilder som er knyttet til pasienten også bli slettet. Det samme gjelder for undersøkelser der visningsoppsett og bilder relatert til undersøkelsen skal slettes.
3. Klikk på Rediger> Slett. Dette flytter alle aktuelle elementer til papirkurven i Onepix (under mappen som inneholder pasientlisten i venstre felt).
4. Ønsker du å slette elementene helt, tømmer du papirkurven i Onepix Admin (Det anbefales ikke å tømme papirkurven med mindre du er helt sikker på at det er de rette elementene som slettes).

GJENOPPRETT

Gjenoppretter fjernede undersøkelser og bilder. Med datahåndteringsverktøyet er det mulig å gjenopprette slettede undersøkelser og bilder. Elementer som slettes med datahåndteringsverktøyet flyttes først til papirkurven i Onepix. (Papirkurven i Onepix er i det venstre feltet, etter listen over pasientmapper.)

Ønsker du å gjenopprette undersøkelser og bilder fra papirkurven i Onepix, åpner du papirkurven og velger de elementene du vil gjenopprette, eller klikk på Rediger> Marker alle hvis du vil gjenopprette alle. Deretter klikker du på Gjenopprett i Rediger-menyen.

Blir en pasient gjenopprettet, vil også alle undersøkelser, visningsoppsett og bilder av pasienten (fra papirkurven i Onepix) bli gjenopprettet. Dersom en undersøkelse gjenoppretted, blir også alle visningsoppsett og bilder i undersøkelsen gjenopprettet (fra papirkurven i Onepix). Dersom et aktivt visningsoppsett gjenoppretted (fra papirkurven i Onepix), blir alle bildene til visningsoppsettet registrert på ny. Dersom et bilde gjenoppretted (fra papirkurven i Onepix) blir det registrert på nytt i det aktive visningsoppsettet.

Har elementene blitt slettet fra papirkurven i Onepix kan det fortsatt være mulig å gjenopprette det fra Windows-papirkurven, forutsatt at dette utføres på datamaskinen der bildene er lagret lokalt. Å gjenopprette elementer herfra kreves noen ekstra trinn. En beskrivelse trinn for trinn av hvordan du gjenoppretter slettede elementer finnes under "Tøm".

RENS

Flytter slettede pasienter, undersøkelser og bilder fra papirkurven i Onepix til Windows-papirkurven. Når undersøkelser og bilder er tømt, slettes også databaseinformasjonen. Det bidrar til å sikre at bildefilene og databaseposteringene stemmer overens.

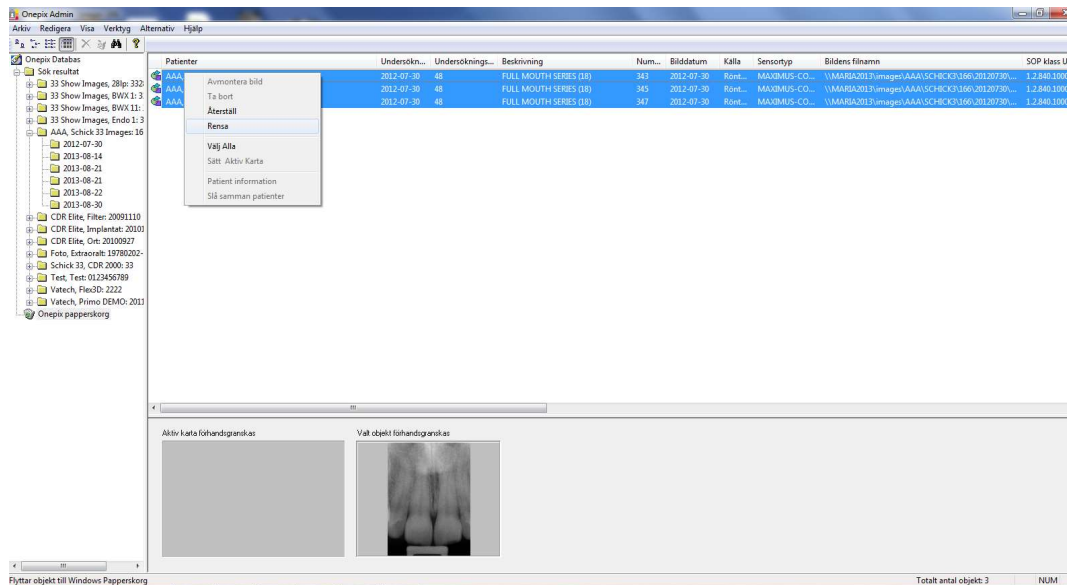

Gjør slik hvis du vil gjenopprette tømte bilder fra Windows-papirkurven.

1. Åpne papirkurven i Windows (vanligvis på Windows-skivebordet).
2. Velg elementene du vil gjenopprette. I papirkurven i Windows er det ikke sikkert at undersøkelser og bildeobjekter er gruppert sammen, så du må velge alle elementene du vil gjenopprette.

3. Klikk på Gjenopprett for de valgte elementene.
4. Åpne datahåndteringsverktøyet i Onepix og klikk på Database valideringsveiviser i Verktøy-menyen. Når du aksepterer opprettes databaseindekser for de slettede elementene.
5. Følg instruksjonene i valideringsveiviseren for databaseintegritet (Database valideringsveiviser). I en av boksene i valideringsveiviseren viser bilder som mangler tilsvarende databaseposterings. Her er bildene du vil gjenopprette.
6. Klikk på Legg til indekser og fortsett gjennom veiviseren. Klikk Fullfør på den siste siden.

SETT AKTIV MAL

Endrer en seriemal fra inaktiv til aktiv for undersøkelser med flere maler. Malen som er aktiv har et mørkt ikon. Den andre malen har et grått ikon. Når du veksler mellom maler, bør du ta hensyn til antall visningsruter i de ulike malene som er vist i følgende eksempel.

Undersøkelsen nedenfor har to maler. Den aktive malen har 15 bilder i 26 visningsruter; den andre malen (for tiden inaktiv) har 12 visningsruter. Velger du å endre status for malene og gjøre den inaktive til aktiv, vil det ikke være nok visningsruter i malen med 12 ruter.

Det ville medføre at tre av bildene ble separert, noe som betyr at de ville bli lagret i undersøkelsen, men ikke vist i den aktuelle malen. For å unngå problemet når du arbeider med flere maler, sørg for at den andre malen (den du vil gjøre aktiv) har nok visningsruter for antall bilder i den aktuelle malen (den som skal gjøres inaktiv).

Num...	Bilddatum	Källa	Bredd	Höjd	Djup	Komprimerad	Filstorlek (kb)
0	2015-09-11	Övrigt	0	1	1246...	Okänd	Okänd
0	2015-09-11	Övrigt	0	0	1246...	Okänd	Okänd
1	2015-09-11	Rönt...	641	900	8	Okomprimerad	566
3	2015-09-11	Rönt...	641	900	8	Okomprimerad	566
4	2015-09-11	Rönt...	641	900	8	Okomprimerad	566
6	2015-09-11	Rönt...	641	900	8	Okomprimerad	566
5	2016-09-12	Rönt...	641	900	8	Okomprimerad	566
7	2016-09-12	Rönt...	641	900	8	Okomprimerad	566
8	2016-09-12	Rönt...	641	900	8	Okomprimerad	566
10	2016-09-12	Rönt...	641	900	8	Okomprimerad	566
20	2015-09-11	Rönt...	641	900	8	Okomprimerad	566
21	2015-09-11	Rönt...	641	900	8	Okomprimerad	566
23	2015-09-11	Rönt...	641	900	8	Okomprimerad	566
22	2015-09-11	Rönt...	641	900	8	Okomprimerad	567
24	2016-09-12	Rönt...	641	900	8	Okomprimerad	566
25	2016-09-12	Rönt...	641	900	8	Okomprimerad	566
26	2016-09-12	Rönt...	641	900	8	Okomprimerad	566

Aktiv karta förhandsgranskas

Valt objekt förhandsgranskas

PASIENT-/UNDERSØKELSESINFORMASJON

Gjør det mulig å endre pasient- og undersøkelsesopplysninger. Pasient- og undersøkelsesinformasjonen utgjør viktig informasjon i Onepix. Til tross for dette, kan det noen ganger være nødvendig å sjekke den for å sikre at databaseindeksene er i samsvar med pasient- og undersøkelsesinformasjonen. Å redigere pasientinformasjon i datahåndteringsvinduet gjør det enkelt å oppdatere og/eller klargjøre pasientinformasjonen i databasen.

Søk etter pasienten i Onepix' database via verktøyet "kikkert". Uthev pasienten i listen over søkeresultater> velg pasientinformasjon under menyen Rediger. Endringer i pasientinformasjon spres automatisk gjennom alle undersøkelser og bilder for den aktuelle pasienten. Endringer i undersøkelsesinformasjonen spres på samme måte, og alle bildene i den endrede undersøkelsen oppdateres.

FLYTTE OBJEKTER

Med denne funksjonen kan du slå sammen undersøkelsene i to forskjellige pasientjournaler, ved duplisering av pasienter. Å slå sammen undersøkelsene kan være en enkel måte å holde databasen oppdatert på. Funksjonen kan brukes til å slå sammen studier, for eksempel hvis en pasient har giftet seg og skiftet etternavn, slik at eldre undersøkelser kombineres med de nyere. Du kan velge å slå sammen alle undersøkelser for en viss pasient, eller et utvalg av pasienter. I tillegg til å slå sammen en pasient kan du også flytte individuelle studier, serier og til og med bilder fra en pasient til en annen med samme funksjon.

Gjør slik om du ønsker å slå sammen alle undersøkelser for en pasient:

1. Åpne mappen Alle pasienter i datahåndteringsverktøyet (Onepix Admin).
Alt. Velg verktøyet "Kikkerten" og søk fram pasienten der undersøkelsene skal flyttes fra.
2. Marker pasientens navn i det øverste høyre feltet. (Ved å markere pasienten, angir du hvilket sted du vil at undersøkelsene skal flyttes fra.)
3. Klikk på Rediger> Flytte objekter. Velg målpasient i dialogboksen (det stedet du vil flytte undersøkelsene til).
4. Klikk på Flytte hvis du vil flytte undersøkelsene til målstedet.

Gjør slik om du vil slå sammen noen undersøkelse/serie/bilde for en viss pasient:

1. Åpne mappen Alle pasienter i datahåndteringsverktøyet (Onepix Admin). Alt. Velg verktøyet "Kikkerten" og søk fram pasienten *der undersøkelsene skal flyttes fra*.
2. Dobbeltklikk på pasientens navn i feltet oppe til høyre. (Når du viser undersøkelsene for den markerte pasienten, kan du deretter velge hvilke undersøkelse/serie/bilde du vil flytte derfra.)
3. Klikk på Rediger> Flytte objekter. Velg målpasient i dialogboksen (det stedet du vil flytte undersøkelsene til).
4. Klikk på Flytte dersom du vil flytte undersøkelse/serie/bilde til målstedet.

LÅS OPP UNDERSØKELSE

En undersøkelse/serie som er eldre enn en dag vil være låst for all redigering i Onepix 2.0. Dersom du av en eller annen grunn må låse opp en undersøkelse, markerer du den undersøkelsen det gjelder og velger Lås opp undersøkelsen. Undersøkelsen vil automatisk gå tilbake til låst posisjon neste dag.

MENYEN VERKTØY

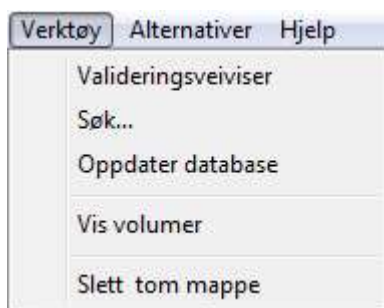

DATABASE VALIDERINGSVEIVISER

Kontrollerer dataintegriteten hos den pasienten og bildeinformasjonen som lagres i databasen. Veiviseren for databaseintegritet (Valideringsveiviseren) går gjennom følgende kontrolltrinn:

- Identifiserer plasseringen til lagrede bilder
- Identifiserer bildefiler uten tilsvarende databaseindeks
- Identifiserer databaseindekser uten tilsvarende bildefil
- Legger til databaseindekser for bildefiler som savnes.

Det kan finnes mer enn en filbane eller plass for bildelagring i systemet, men kun en filbane kan kontrolleres av gangen. Når den aktuelle filbanen er godkjent i veiviseren kan bilder som ikke er knyttet til en tilsvarende databaseindeks identifiseres. I så fall kan du velge å enten fjerne bildene eller legge til indekser for bildene automatisk. Veiviseren oppdager også om det savnes databaseindekser. Disse kan legges til i databasen, eller slettes.

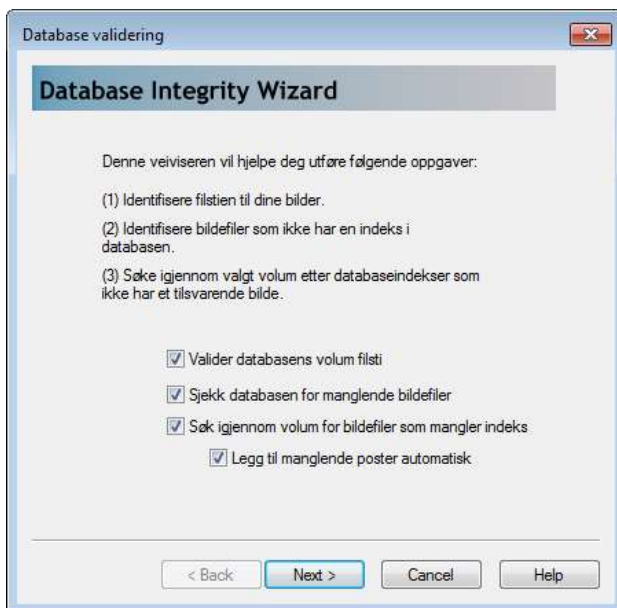

SØK

Utfør tilpassede søk på pasient- og undersøkelsesnivå. Dialogboksen Søk tilbyr tre ulike måter å hente informasjon i databasen på: per pasient, undersøkelse eller bilde, med hjelp av de tilpassede feltene i dialogboksen. Velg enten Pasienter, Undersøkelse eller Bilder i nedtrekksmenyen og angi så mye eller lite informasjon i feltene som du trenger for å filtrere resultatet. Når du klikker på OK, hentes den informasjonen som tilsvarer de søkeparametrene du anga.

Søk...

Søk etter: **Pasienter** Søk på deler av søkefelt

Pasientinformasjon

Efternavn:

Fornavn:

Pasient ID:

F.dato start: 13.03.2017

F.dato slutt: 13.03.2017

Kommentarer:

UID:

Undersøkellesinformasjon

Accession nummer:

Pasient ID:

Dato start: 13.03.2017

Dato slutt: 13.03.2017

Kommentarer:

Beskrivelse:

UID:

Bildeinformasjon

Billedato start: 13.03.2017

Billedato slutt: 13.03.2017

Kommentarer:

UID:

Volum: **Alle volumer**

OK Avbryt Hjelp

OPPDATERE DATABASEN

Sender en forespørsel til den aktuelle databasen om å hente den nyeste pasient- og bildeinformasjonen. I Onepix fungerer klienter og servere som ulike programmer. Onepix-servere tar imot forespørsler om bildelagring og svarer på spørsmål og forespørsler om henting fra en eller flere Onepix-klienter. Selv om Onepix-klienter og -servere samarbeider ved utveksling av pasient-, undersøkelses- og bildeinformasjon, vises ikke alltid oppdateringer av en Onepix-klient på andre klienter, til tross for at de er koblet til samme server.

Dersom du klikker på Verktøy> Oppdater database, henter klienten den nyeste informasjonen fra serverens database. Pasientundersøkelser oppdateres på serveren i slutten av Onepix-økten. Det er viktig å huske om den informasjonen du forsøker å hente er lagt til av en annen Onepix-klient. For å sikre at informasjonen som legges til på en viss klient lagres i databasen, må du lukke Onepix-økten på den aktuelle datamaskinen.

VIS VOLUMER

Voluminformasjon lagres i Onepix-databasen for å identifisere filbaner der bilder blir lagret i systemet. Trenger du å endre voluminformasjonen, for eksempel legge til, endre eller slette et bildearkiv, kan du gjøre det med hjelp av volumredigeringsverktøyet.

Volumer

Standard volum: \\MIRNES\Images\

Filsti	Bilder	CD-ROM	Delt	Volumnavn	Serienummer
\\SERVER\Images\	693	Nei	Ja	Data	60F7FD83
C:\Images\	4	Nei	Nei	OS	66FD24A1

Legg til volum Slett volum Endre volum Velg som standard Hjelp OK

Husk at forandringer i filbanen for volumet kan påvirke lokalisering og henting av bilder i Onepix. Vi anbefaler at du ikke gjør noen volumendringer uten hjelp eller instruksjoner fra kvalifisert supportpersonell.

SLETT TOM MAPPE

Sletter automatisk tomme mapper i bildevolumet. Bare velg volumet som skal behandles, og klikk deretter på Slett tom mappe.



MENYEN ALTERNATIVER

EGENSKAPER

Velger du dette alternativet blir en kolonne lagt til pasient-/undersøkelses-/ bildeområdet med det sammenlagte antallet undersøkelser for hver undersøkelse, eller det totale antallet bilder for hvert visningsoppsett.

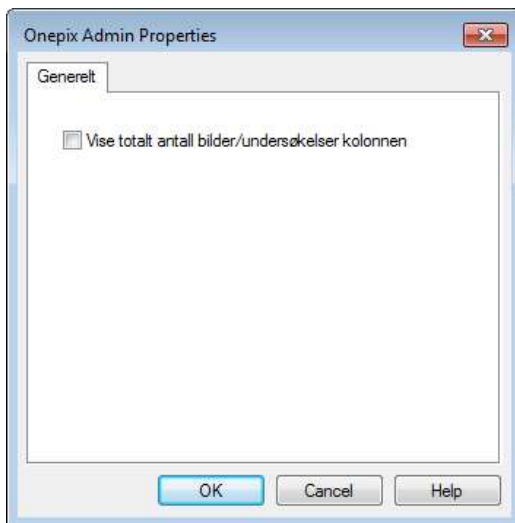

DATABASE

Denne kan brukes for å teste tilkoblingen til pasientdatabasen, for å vise aktuell filbane til bildemappen der røntgenbildene lagres og for å konfigurere databasen.

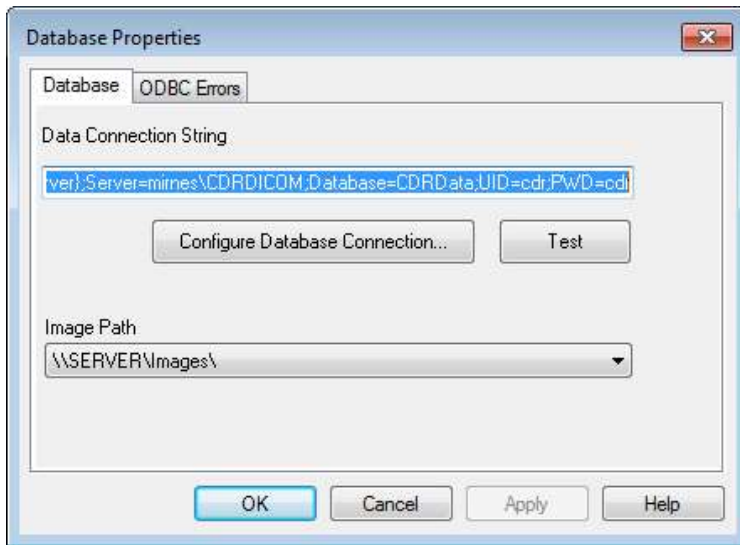

Konfigurasjon av databasetilkoblingen gjøres via knappen Konfigurer Databasetilkobling

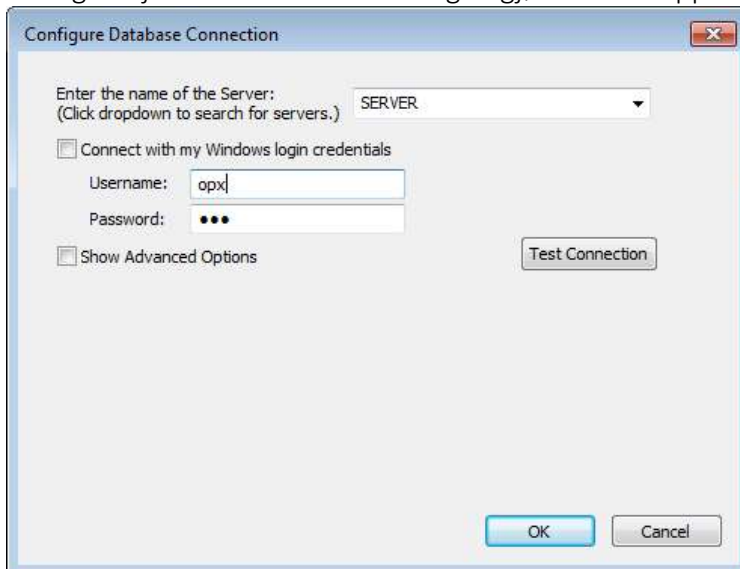



INSTALLASJONSMANUAL
NORSK

INSTALLASJON AV ONEPIX

SYSTEMKRAV

Systemkrav for Onepix finnes nedenfor. Onepix-programmet installeres med en av følgende konfigurasjoner: Frittstående arbeidsstasjon med Onepix for enkeltbrukere (Onepix frittstående) eller Nettverk med flere arbeidsstasjoner med Onepix for flerbrukere (Onepix klient/server). Vi anbefaler å bruke dedikerte servere for lagring og henting av bilder.

KLIENT

- Windows 11, Windows 10 x86, Windows 10 x64, Windows 8.1 x64, Windows 8.1 x86
- Intel Core 2-processor eller kraftigere
- 4 GB RAM
- 256 MB-grafikkort
- Intel USB-chipsett med minst to USB 2.0-porter.

MONITOR

- En medisinsk monitor (DICOM Monitor) passer best for å vise røntgenbilder. Alternativt kan en høy kvalitet skjerm brukes.
- Skjermen bør helst kalibreres hvis dette er mulig.
- Minimum oppløsning er 1280x1024
- Anbefaler resolusjon 1920x1080
- 24 bit fargedybde
- Vinkler, grader, 178

SERVER

Finnes det allerede en eldre SQL-instans som heter CDRDICOM, oppgraderes bare databasen, slik at den eksisterende SQL-instansen kan bli der for å unngå nyinstallasjon. Ved nyinstallasjoner stilles følgende krav til datamaskinen:

- Windows Server 2022, Windows Server 2016, Windows Server 2012 x64, Windows 10 x64, Windows 11
- Intel Core 2-processor eller kraftigere
- 4 GB RAM (minimum)
- 500 GB harddisk (minimum).

ONEPIX CLOUD SYSTEMSKISSE

Onepix Cloud environment

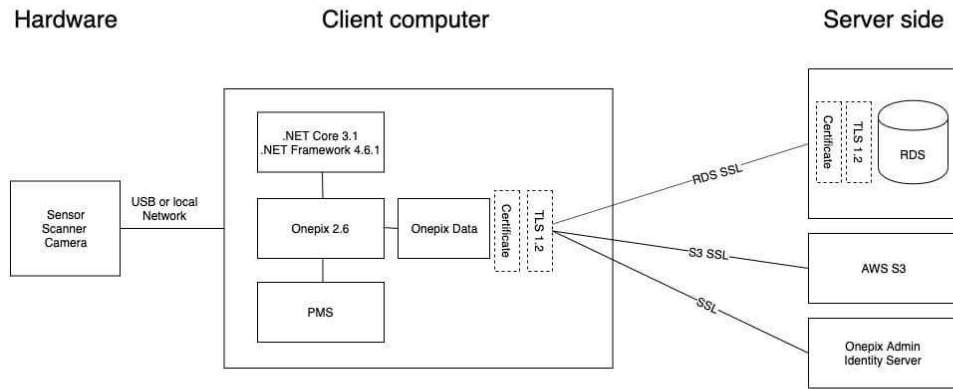

ONEPIX SYSTEMSKISSE I KLIENT/SERVER MILJØ

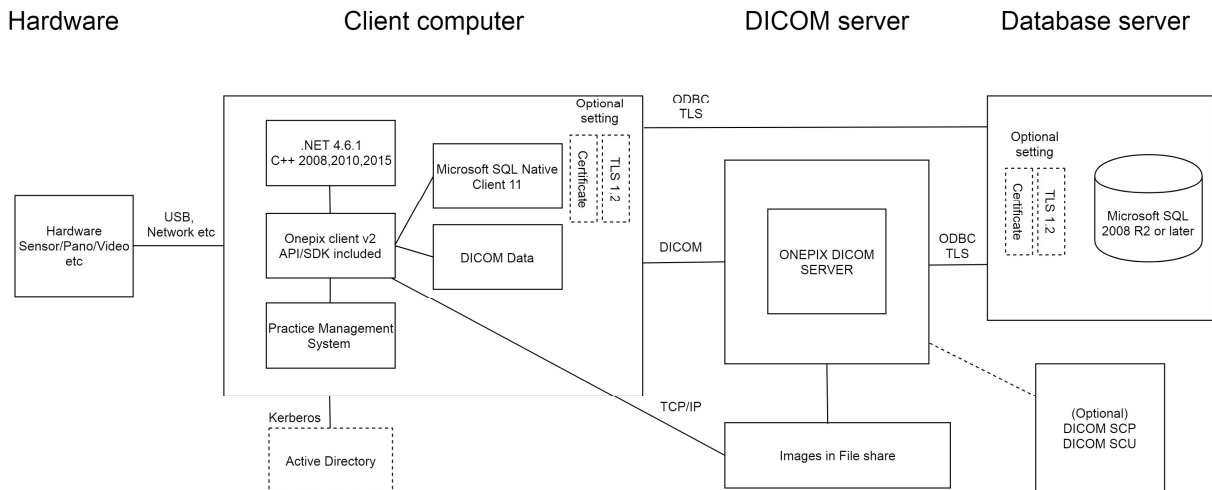

KOMPATIBEL MASKINVARE

* Kontakt leverandøren for detaljerte opplysninger om hvilke modeller som er kompatible med hvert operativsystem.

** Fungerer kun med gammel videomodul, kontakt Unident support for installasjonshjelp.

ACTEON	Win 7 32 bit	Win 7 64 bit	Win 8.1 64 bit	Win 10 64 bit	Citrix / TS / RSS
Sopro USB cameras	✓	✓	✓	✓	✓

CARESTREAM/KODAK*	Win 7 32 bit	Win 7 64 bit	Win 8.1 64 bit	Win 10 64 bit	Citrix / TS / RSS
RVG 5100 / 6100 / 6500	✓	✓	✓	✓	✓
RVG 5200 / 6200	✓	✓	✓	✓	✓
CS 8100 Pan/3D/SC		✓	✓	✓	✓
CS 9000 Pan/Ceph/3D	✓	✓	✓	✓	✓
CS 9300 Pan/Ceph/3D	✓	✓	✓	✓	✓
CS 7200	✓	✓	✓	✓	✓
CS 7400	✓	✓		✓	✓
CS 7600	✓	✓	✓	✓	✓

DÜRR VISTAEASY*	Win 7 32 bit	Win 7 64 bit	Win 8.1 64 bit	Win 10 64 bit	Citrix / TS / RSS
VistaScan phosphor plate scanners	✓	✓	✓	✓	✓
VistaRay sensors	✓	✓	✓	✓	✓
VistaCam cameras	✓	✓	✓	✓	✓

EXTRAORALA KAMEROR	Win 7 32 bit	Win 7 64 bit	Win 8.1 64 bit	Win 10 64 bit	Citrix / TS / RSS
All cameras that support WIA (Windows Image Acquisition) *	✓	✓	✓	✓	✓
Nikon D7500	✓	✓	✓	✓	✓
Nikon D7200	✓	✓	✓	✓	✓
Nikon D7100	✓	✓	✓	✓	✓
Nikon D7000	✓	✓	✓	✓	✓
Nikon D700	✓	✓	✓	✓	✓
Nikon D610	✓	✓	✓	✓	✓
Nikon D5100	✓	✓	✓	✓	✓
Nikon D300s	✓	✓	✓	✓	✓
Nikon D300	✓	✓	✓	✓	✓
Nikon D200	✓	✓	✓	✓	✓

Nikon D90	✓	✓	✓	✓	✓
Nikon D80	✓	✓	✓	✓	✓
Fuji FinepiX S5	✓	✓	✓	✓	✓

GENDEX*	Win 7 32 bit	Win 7 64 bit	Win 8.1 64 bit	Win 10 64 bit	Citrix / TS / RSS
GXS-700	✓	✓	✓	✓	

HAMAMATSU	Win 7 32 bit	Win 7 64 bit	Win 8.1 64 bit	Win 10 64 bit	Citrix / TS / RSS
Hamamatsu USB sensor	✓	✓	✓	✓	

IC-LERCHER	Win 7 32 bit	Win 7 64 bit	Win 8.1 64 bit	Win 10 64 bit	Citrix / TS / RSS
L-Cam USB – Empia Chipset	✓	✓	✓	✓	✓
L-Cam USB – Syntek Chipset	✓				

INNIXIM	Win 7 32 bit	Win 7 64 bit	Win 8.1 64 bit	Win 10 64 bit	Citrix / TS / RSS
Spark - Intraoral phosphor screen scanner	✓	✓	✓	✓	

IMAGELEVEL	Win 7 32 bit	Win 7 64 bit	Win 8.1 64 bit	Win 10 64 bit	Citrix / TS / RSS
MDX-3	✓	✓	✓	✓	✓

KAVO KERR*	Win 7 32 bit	Win 7 64 bit	Win 8.1 64 bit	Win 10 64 bit	Citrix / TS / RSS
SCANORA 3D, SCANORA 3DX	✓	✓	✓	✓	
CRANEX 3D, CRANEX 3DX	✓	✓	✓	✓	
OP300, OP300 MaXio	✓	✓	✓	✓	✓
KaVo Pan eXam Plus	✓	✓	✓	✓	✓
DIGORA Optime (all models)	✓	✓	✓	✓	✓
EXPRESS, EXPRESS Origo	✓	✓	✓	✓	✓
KaVo Scan eXam, KaVo Scan eXam Plus	✓	✓	✓	✓	✓
CRANEXTM Novus, CRANEXTM Novuse	✓	✓	✓	✓	✓
OP30	✓	✓	✓	✓	✓
KaVo Pan eXamTM	✓	✓	✓	✓	✓
OP200 D, OC200 D	✓	✓	✓	✓	✓
DIGORA Toto	✓	✓	✓	✓	✓
SNAPSHOT	✓	✓	✓	✓	✓

MORITA	Win 7 32 bit	Win 7 64 bit	Win 8.1 64 bit	Win 10 64 bit	Citrix / TS / RSS
IC-5	✓	✓	✓	✓	✓
Veraview Epocs	✓	✓	✓	✓	✓

PLANMECA*	Win 7 32 bit	Win 7 64 bit	Win 8.1 64 bit	Win 10 64 bit	Citrix / TS / RSS
DIDAPI & 2D Image Capture	✓	✓	✓	✓	✓
Dixi USB, PCI Devices	✓	✓			✓

SCHICK BY SIRONA	Win 7 32 bit	Win 7 64 bit	Win 8.1 64 bit	Win 10 64 bit	Citrix / TS / RSS
Schick 33	✓	✓	✓	✓	✓
Schick Elite	✓	✓	✓	✓	✓
Schick Wifi	✓	✓	✓	✓	✓
CDR Remote HS	✓	✓	✓	✓	✓
CDR Wireless SDX	✓				✓
CDR 2000	✓				✓
CDR iPAN	✓				✓
CDR PanElite	✓				✓
USB Cam4	✓	✓	✓	✓	✓
USB Cam2	✓				✓
USB Cam **	✓**				✓

TWAIN*	Win 7 32 bit	Win 7 64 bit	Win 8.1 64 bit	Win 10 64 bit	Citrix / TS / RSS
Twain	✓	✓	✓	✓	✓

VATECH	Win 7 32 bit	Win 7 64 bit	Win 8.1 64 bit	Win 10 64 bit	Citrix / TS / RSS
PaXPrimo	✓	✓			✓
PaXDuo3D	✓	✓			
VcapSW	✓	✓			✓
Vatech EZ Sensor HD	✓	✓	✓	✓	

JOURNALSYSTEM KOMPATIBEL MED ONEPIX

Følgende journalsystem har gjort integrasjoner til Onepix.

SYSTEM OG PRODUSENT

AL Dente - Al Dente Software AS

ALMA - AlmaSoft AB
Carita - Swedish Care
DentalSuite - Plandent A/S
Frenda - Frenda AB (uses commandline variables to start onepix, no code)
Muntra – Muntra AB (uses commandline variables to start onepix, no code)
Nextsys - Unident AB
Opus - Opus Systemer AS
Orthodontis - Orthodontis AS
T4 - Carestream (uses commandline variables to start onepix, no code)
TD Journal - A-Data A/S

SERVER-INSTALLASJON

Onepix Server-pakken installerer følgende:

- En SQL-server 2022 Express med instansnavnet ONEPIX
- En tom database opprettes med navnet OnepixDB
- Onepix Admin programvare

Last ned Onepix Server og følg instruksjonene nedenfor. Åpne mappen der Onepix ble lagret etter nedlasting og kjør Onepix Server Setup.exe.

Klikk på NEXT

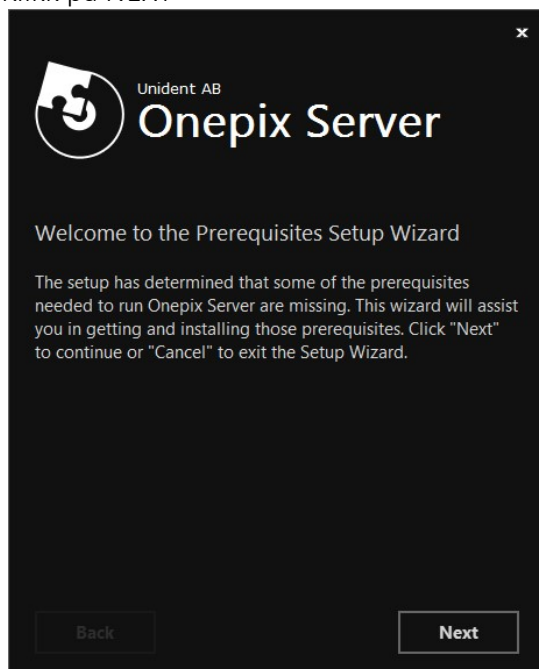

Programmet vil automatisk oppdage hvilke komponenter som må installeres. Men bare kryss av eller fjern merkingen fra de delene du er sikker på du trenger eller ikke trenger å installere. Klikk på NEXT.



Les og kryss av i Lisensvilkårene og klikk på NEXT.



Har du allerede en database og en SQL-instans fra før, som for eksempel CDRDICOM, vil ikke installasjonspakken installere en ny instans, men du får i stedet opp en dialogboks

der du kan fylle ut opplysninger, teste SQL-kommunikasjonen og klikke på Installer for å oppdatere den eksisterende databasen.



Vent til programmet er ferdiginstallert, og klikk deretter på Fullfør.

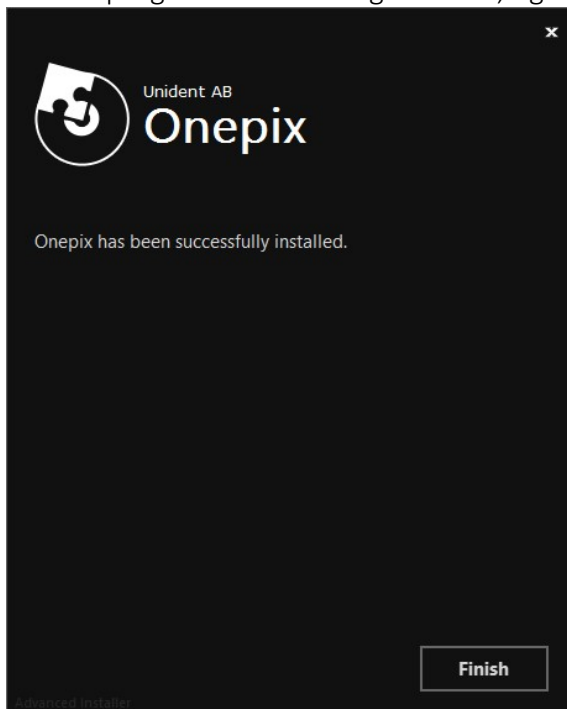

BACKUP-RUTINE

Onepix-databasen består av en SQL-database som heter OnepixDB (Hvis du har Onepix Server installert), samt bildevolum / volumer som inneholder alle bildefiler. SQL-databasen er en indeks som blant annet viser hvilket bilde som finnes i et hvilket som helst bildevolum. SQL-databasen kan alltid gjenoppbygges basert på data i filene, gjennom database validering. Det kan imidlertid ta lang tid, avhengig av hvor mange filer som er i volumene. Med andre ord inneholder bildefiler all informasjon fordi de er lagret i en såkalt " DICOM format.

Vår anbefaling er å alltid sikkerhetskopiere alle bildevolumer og SQL-database for å gjenopprette raskt i tilfelle eventuelle problemer. Hvilke bildevolumer som brukes kan ses ved å starte Onepix Admin-programmet og gå til menyen Verktøy > Vis volumer.

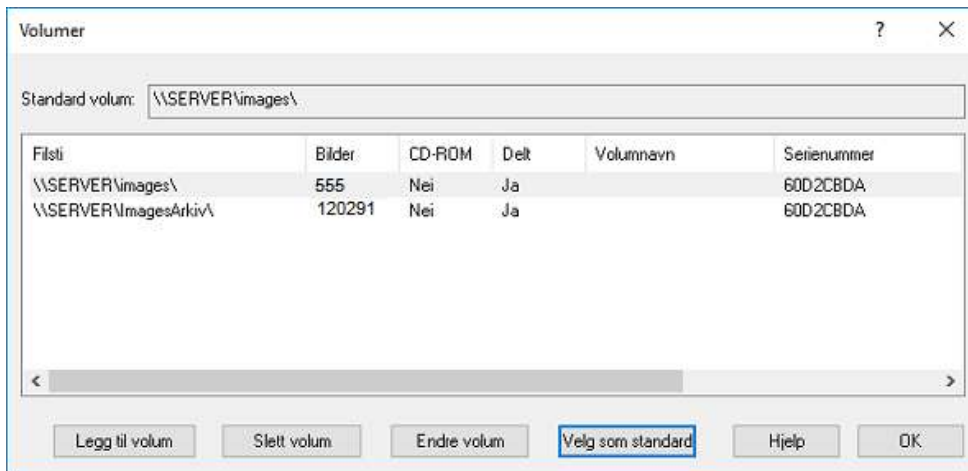

Legg merke til at det er viktig å sikkerhetskopiere alle volumer, selv om de arkiveres, da endringer også kan forekomme i gamle bilder.

KLIENTINSTALLASJON

VIKTIG INFORMASJON

Installasjonspakken vil automatisk avinstallere tidligere CDRDicom og Onepix-programvare. Onepix Client pakken installerer følgende:

- Onepix Klientprogramvare
- Onepix Admin-programvare (valgfritt)
- Valgfrie plugins som TWAIN
- Valgfrie innlesingsmoduler som Schicksensor, Vatech panorama

Last ned Onepix Client og følg instruksjonene nedenfor. Åpne mappen hvor Onepix er lagret etter nedlasting og kjør Onepix Client setup.exe.

Les gjennom lisensavtalen, kryss av i boksen for lisensgodkjenning og klikk på INSTALL



Kryss av for komponentene som skal installeres, og klikk på Install.



Vent til programmet er ferdiginstallert, og klikk deretter på Fullfør.

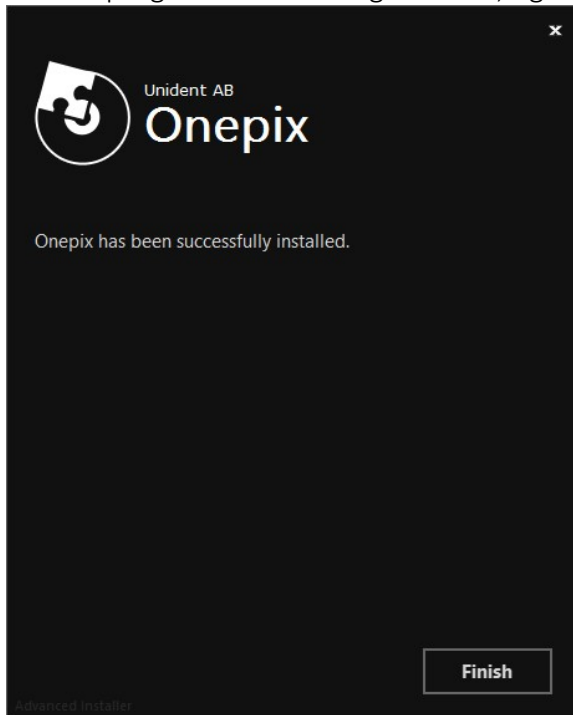

INSTALLASJON AV ONEPIX CLIENT MED KOMMAND

For å installere programmet med kommando, kan du bruke følgende eksempel:

OnepixClient2.3setup.exe

ADDLOCAL=MainFeature,admin,schicksensor,video,digitalcamera,twain /quiet

Nedenfor er en liste over kommandoer og hva de gjør.

* obligatorisk

Namn	Kommand	Beskrivelse
Onepix Client	ADDLOCAL=MainFeature	Installer Onepix Client*
Onepix Admin	admin	Installer Onepix Admin program
Moduler Standard		
Carestream intra-oral	carestreamio	Modul for Carestream intraoral scanner och sensor
Carestream panorama	carestreampx	Modul for Carestream panorama
Digital kamera	digitalcamera	Modul for extraorala kameror (WIA)
Dürr intra-oral	vistaeasy	Modul for Dürr intraoral scanner och sensor

Dürr Kamera	vistaeasyxc	Modul for Dürr intraoral kamera
Fuji S5	diticalcamera_old	Modul for Fuji S5 extraoral kamera (gamla fotomodulen)
Gendex sensor	gendexio	Modul for Gendex intraoral sensor
Hamamatsu	hamamatsu	Modul for Hamamatsu intraoral sensor
Intra-oral kamera	video	Modul for Intraorala kameror
Kavo intra-oral	kavo	Modul for Kavo intraoral scanner och sensor
Kavo panorama	kavopx	Modul for Kavo panorama
MDX-3 sensor	mdx3	Modul for MDX-3 intraoral röntgensensor
Morita panorama	morita	Modul for Morita panorama
Planmeca intra-oral	planmecaio	Modul for Planmeca intraoral sensor
Planmeca panorama	planmecapx	Modul for Planmeca panorama
Schick sensor	schicksensor	Modul for Schick och Fona sensor
Schick panorama	schickpano	Modul for Schick panorama
Spark scanner	spark	Modul for Spark intraoral scanner
Twain	twain	Modul for TWAIN
Vatech sensor	vatechio	Modul for Vatech intraoral sensor
Vatech panorama	vatech	Modul for Vatech panorama
Moduler Citrix / Terminal Server		
Carestream intra-oral	citrixcarestreamio	Modul for Carestream intraoral scanner och sensor
Carestream panorama	citrixcarestreampx	Modul for Carestream panorama
Digital kamera	citrixdigitalcamera	Modul for extraorala kameror
Dürr intra-oral	citrixvistaeasy	Modul for Dürr intraoral scanner och sensor
Dürr Kamera	citrixvistaeasyxc	Modul for Dürr intraoral kamera
Fuji S5	citrixphoto	Modul for Fuji S5 extraoral kamera (gamla fotomodulen)
Hamamatsu	citrixhamamatsu	Modul for Hamamatsu intraoral sensor
Intra-oral kamera	citrixvideonew	Modul for Intraorala kameror
Kavo intra-oral	citrixkavo	Modul for Kavo intraoral scanner och sensor
Kavo panorama	citrixkavopx	Modul for för Kavo panorama
MDX-3 sensor	citrixmdx3	Modul for MDX-3 intraoral röntgensensor
Morita panorama	citrixmorita	Modul for Morita panorama
Planmeca intra-oral	citrixplanmecaio	Modul for Planmeca intraoral sensor
Planmeca panorama	citrixplanmecapx	Modul for Planmeca panorama

Schick sensor	citrixschicksensor	Modul for Schick och Fona sensor
Schick panorama	citrixschickpano	Modul for Schick panorama
Twain	citrixtwain	Modul for TWAIN
Vatech sensor	citrixvatechio	Modul for Vatech intraoral sensor
Vatech panorama	citrixvatechpano	Modul for Vatech panorama
Plugin		
CBCT Plugin	cbct	Plugin for CBCT (3D viewer)
Facad Plugin	facadplugin	Plugin for eksport av bilder fra Onepix til Facad
Logviewer	logviewer	Programvare for å lese Onepix-logging
Pacs Export Plugin	pacsexportplugin	Plugin for eksport av bilder fra Onepix til Pacs
Plugin – Citrix / TS		
Importplugin	citriximportplugin	Import plugin Citrix / Terminal server
Extra		
	/quiet	Stille installasjon uten grafisk grensesnitt

LISENSAKTIVERING

Første gang du starter Onepix kommer det opp en forespørsel om å aktivere Onepix. Fyll ut alle detaljene, og klikk deretter på Aktiver produkt. Du kan også aktivere en 30-dagers evalueringsperiode hvis du ikke har en lisenskode. Når evalueringsperioden er over, vil du ikke være i stand til å starte Onepix uten å registrere med en lisenskode.



Merk!

Ta ikke odontologiske bilder i evalueringsmodus hvis du ikke er sikker på at du har en programvare som kan vise DICOM-bilder etter at funksjonen har opphørt!

ONLINE AKTIVERING ONEPIX LOKAL

Fyll ut alle detaljene, og klikk deretter på Aktiver produkt.

Online Aktivering

LISENSNØKKEL

FORNAVN

ETTERNAVN

VIRKSOMHET

E-POST

AVBRYT **AKTIVER PRODUKT >**

ØNSKER DU Å STARTE EN PRØVEPERIODE MED ONEPIX?
AKTIVER 30-DAGERS PRØVEVERSJON

OFFLINE AKTIVERING ONEPIX LOKAL

Dersom datamaskinen av en eller annen grunn ikke er tilkoblet internett og er offline: Vil du få opp følgende informasjon i dialogboksen for aktivering: Klikk på Offline Aktivering for å aktivere lisensen uansett. Legg merke til at for å kunne aktivere lisensen mens du er frakoblet internett, må du ha tilgang til internett på en annen datamaskin.

Unable to find a network, please check your connection or use **OFFLINE ACTIVATION**

Fyll ut alle detaljene, og klikk deretter på Aktiver produkt.

Offline Aktivering

LISENSNØKKE

FORNAVN

ETTERNAVN

VIRKSOMHET

E-POST

AVBRYT **AKTIVER PRODUKT >**

ØNSKER DU Å STARTE EN PRØVEPERIODE MED ONEPIX?
AKTIVER 30-DAGERS PRØVEVERSJON

Du får denne informasjonen når du klikker på Aktiver produkt, følg instruksjonene under for å aktivere din lisens. Du må ha tilgang til en datamaskin med internettilgang for å kunne gjøre dette.

VISIT THIS URL
onepix.se/activate

ACTIVATE BY USING THIS KEY

e1891f4ae51ecc2fc16bc005b6fb25712fe508 **COPY**

ENTER THE RETURNED VALUE

LISENSAKTIVERING MED KOMMANDOER

For å aktivere / deaktivere Onepix med kommando, kan du gjøre dette med programmet **opxlicense.exe** i mappen *C:\Program Files (x86)\Unident AB\Onepix*.

- Aktiveringskommando: `opxlicense.exe /a XXXXXXXXXXXXXXXXXXXX /f Navn /l Etternavn /c Firma /e test@unident.no`
- Deaktiveringskommando: `opxlicense.exe /d XXXXXXXXXXXXXXXXXXXX`

LICENSAKTIVERING VIA PROXY ONEPIX LOKAL

Hvis proxy brukes, kan proxyinnstillinger settes i følgende format.

- Aktiveringskommando: `opxlicense.exe /a XXXXXXXXXXXXXXXXXXXX /f Navn /l Etternavn /c Firma /e test@unident.no /pi 127.0.0.1 /pn 1080 /pu adminuser /pp password`
- Deaktiveringskommando: `opxlicense.exe /d XXXXXXXXXXXXXXXXXXXX /pi 127.0.0.1 /pn 1080 /pu adminuser /pp password`

Beskrivelse av kommandoen

Navn	Kommando
/a	Aktiver lisenskode
/d	Deaktiver lisenskode
/f	Fornavn *
/l	Etternavn *
/c	Firma *
/e	E-post
/pi	Proxy IP
/pn	Proxy portnummer
/pu	Proxy brukere
/pp	Proxy passord

* Bruk "anførselstegn" hvis det er mellomrom i inngangsverdien, for eksempel "Unident AB"

DATABASETILKOBLING

For å koble Onepix Client til en eksisterende database på datamaskinen eller nettverket, gjør du følgende. Dersom SQL-instansen/databasen er opprettet manuelt, det vil si ikke er installert via Onepix Server, kan du koble til den ved å krysse av i "Vis avanserte alternativer" i stedet, og fyller ut med de nødvendige opplysningene.

ALTERNATIV 1 - WINDOWS-PÅLOGGING ONEPIX LOKAL

- Rett etter installasjonen starter du Onepix-klienten ved å dobbeltklikke på snarveien på skrivebordet. Klikk på SØK PASIENT, og dialogboksen Konfigurer databasetilkobling vises. Kommer ikke dialogboksen opp, kan du alltid gå inn i Onepix Admin, og gå via menyen Alternativ>Database
- Skal du koble til en ekstern server (for eksempel hvis bildene dine er lagret på en annen datamaskin enn den du sitter ved), klikker du på pil ned, og velger riktig server fra listen.
- Marker alternativet "Koble til med mine Windows-innloggingsopplysninger".
- Klikk på knappen *Test tilkobling*.
- Dersom tilkoblingen fungerer, klikk på *OK*. Installasjonen er nå fullført.
- Dersom tilkoblingen ikke virker, fortsetter du med alternativ 2.

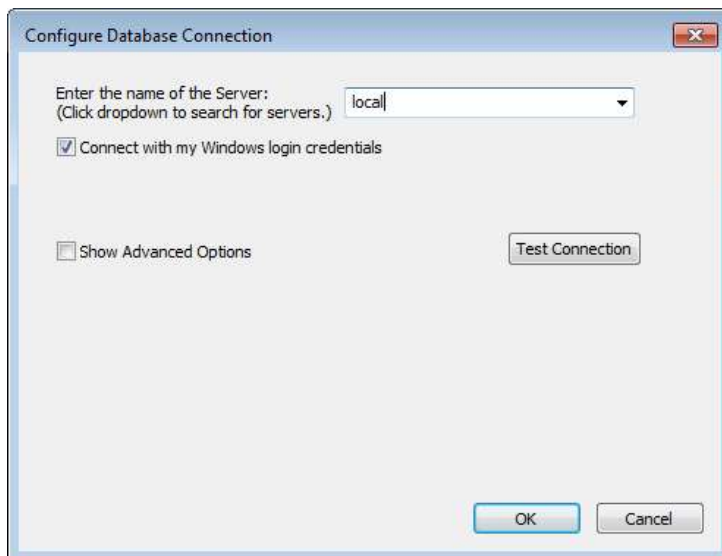

ALTERNATIV 2 – SQL-INNLOGGING

- Fjern merkingen i alternativet "Koble til med mine Windows-innloggingsopplysninger".
- Skriv inn "opx" (med små bokstaver og uten anførselstegn) som brukernavn og passord.
- Klikk på knappen *Test tilkobling*. Klikk på *OK* når tilkoblingen fungerer.

Configure Database Connection

Enter the name of the Server:
(Click dropdown to search for servers.) SERVER

Connect with my Windows login credentials

Username: opx|

Password: ●●●

Show Advanced Options

Test Connection

OK Cancel

KOBLING FRA JOURNALSYSTEM – ONEPIX INTEGRASJON

De fleste journalsystemer har direkte integrasjon med Onepix. For de journalsystemer som mangler integrasjon men som kun kan starta eksterne program gjennom sending av parameter, kan man bruke OnepixAutomation.exe. OnepixAutomation.exe installeres automatisk og ligger i samme mappe som OnepixClient.exe, kommandoen skal se ut som dette eksempelet:

Eksempel: OnepixAutomation.exe "PatientID" "Lastname" "Firstname"

Detta er bare et eksempel så PatientID, Lastname och Firstname skal endres til riktige parametere fra respektive journalsystemer. Hermetegn skal brukes for å få med all pasientinformasjon eksempelvis om pasienten registreres med fler enn ett fornavn eller etternavn i journalen.

LÅSTE FUNKSJONER

Via Onepix Automation har man mulighet til å låse funksjoner i Onepix om man for eksempel ikke vil at vanlige brukere skal kunne søke etter eller opprette nye pasienter direkte i Onepix, eller om man vil låse instillinger for brukerne. Alle funksjonslåsingene i Onepix har et flagg vist nedenfor med ett tilhørende verdi:

- SØK PASIENT - (DisableOpen) = 1
- NY MAL/SERIE - (DisableNewTemplate) = 2
- INSTILLINGER - (DisableSettings) = 4
- NY UNDERSØKNING - (DisableNewStudy) = 8
- NY SERIE - (DisableNewSeries) = 16
- NY PASIENT - (DisableNewPatient) = 32

For å kombinere sperr av to eller fler funksjoner, legg sammen tallene fra flaggene og skriv inn summen på slutten. Nedenfor kommer 3 eksempel på hvordan det fungerer:

1. Kjør OnepixAutomation med kommandoen nedenfor for å låse SØK PASIENT:
OnepixAutomation.exe "PatientID" "Lastname" "Firstname" 1
2. Kjør OnepixAutomation med kommandoen nedenfor for å SØK PASIENT + NY MAL + INSTILLINGER + NY PASIENT:
OnepixAutomation.exe "PatientID" "Lastname" "Firstname" 39

Hvis du vil sende tannlegenes informasjon og / eller klinikknavn, legg til disse som vist nedenfor:

OnepixAutomation.exe "PatientID" "Lastname" "Firstname" 39 "Dentist" "Clinic"

AUTOMATISK OPPDATERING AV PATIENTDATA

Hvis det er mulig å sende parametere med en unik ID fra journalsystemet, kan disse brukes til å oppdatere pasientdata automatisk når pasienten åpnes fra journalen. Den unike ID-parameteren vil bli sendt på slutten, her er eksempler:

- **OnepixAutomation.exe "PatientID" "Lastname" "Firstname" 39 "Dentist" "Clinic" "UniqueID"**

Hvis du vil hoppe over visse parametere som Dentist og Clinic, vil du skrive dette:

- **OnepixAutomation.exe "PatientID" "Lastname" "Firstname" 39 "" "" "UniqueID"**

Merk at "" sitatet betyr at du hopper over denne parameteren

Det er viktig å huske på at den unike ID skal være så unik som mulig. Siden bilder kan sendes til andre klinikker, vil du unngå unikt IDt kollidere i en annen database. For eksempel, for å unngå dette, kan du sende flere parametere fra journalen samtidig som klinikerens navn, tannlege og pasient ID umiddelbart etter hverandre så lenge de er innenfor "" sitatet.

Eksempel:

- **OnepixAutomation.exe "PatientID" "Lastname" "Firstname" 39 "" "" "ClinicDentistUniqueID"**

ONEPIX LOG VIEWER

Fra og med Onepix version 2.3 loggføres all aktivitet i samme database som bildene. Det kreves da ingen separat installasjon for aktivitetslogging. Loggføringen skjer i databasetabellen med navnet *Audit* der følgende aktivitet loggføres:

- Login
- Logout
- Open patient
- Move Study
- Move Series
- Move Image
- Delete Study
- Delete Serie
- New Study
- New Serie
- New Image
- Export Image
- Open Image

- Modify Image
- Detach Image
- Attach Image

For å ta i bruk loggen må man installere programmet Onepix Log Viewer ved å velge Log Viewer under installasjonsprosessen.

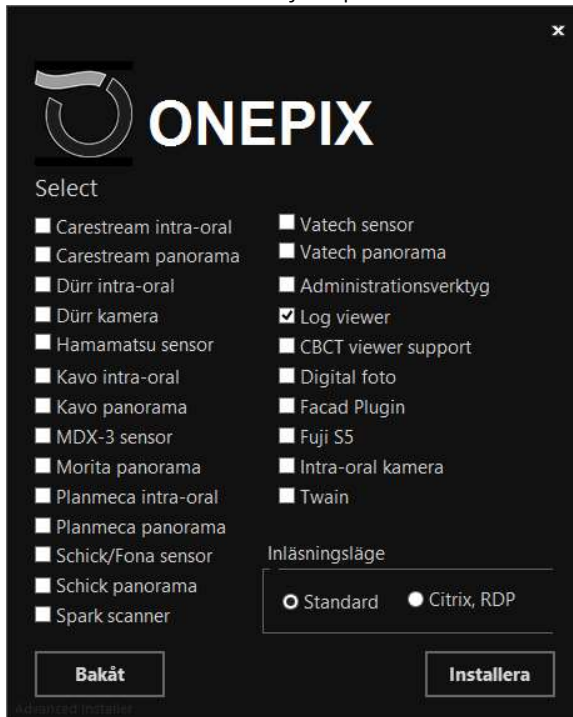

Programmet installeres i samme mappe som OnepixClient og en snarvei blir opprettet på skrivebordet.

For å se informasjonen som loggføres i Audit tabellen start OnePix Log Viewer programmet.

Her kan du søke på Pasient (PasientID/Personnummer), Bruker (Windows Brukernavn), eller Datamaskinnavn.

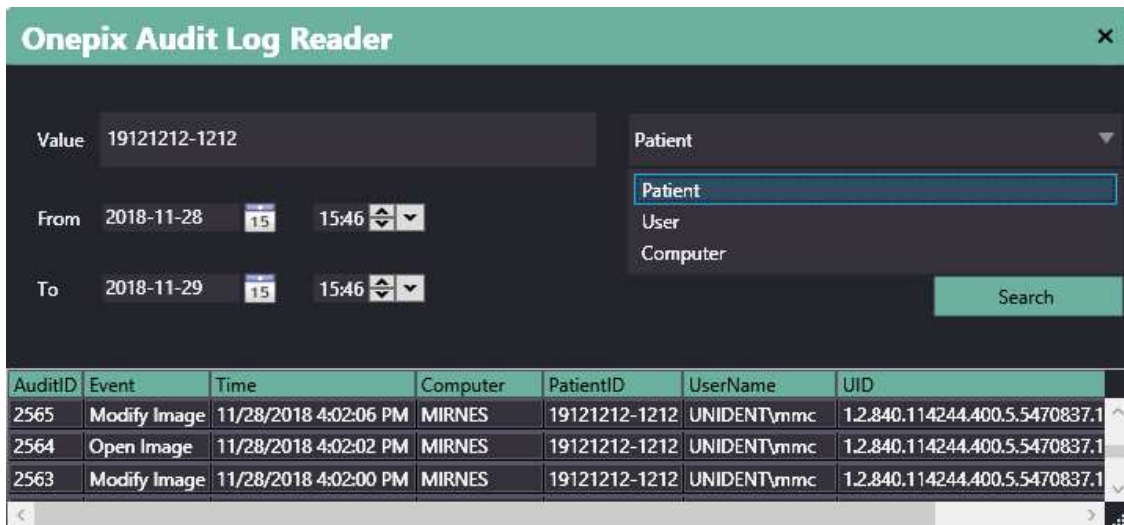

Resultatet kan eksporteres i CSV format som kan åpnes i ett eksternt tekstredigeringsprogram om det så ønskes.

ONEPIX LOKAL TILGANGSKONTROLL

Med tilgangskontroll kan man styre tilgang til funksjoner i Onepix gjennom å tilordne Windows-brukere tilgangsnivå: Lav, Middels eller Høy.

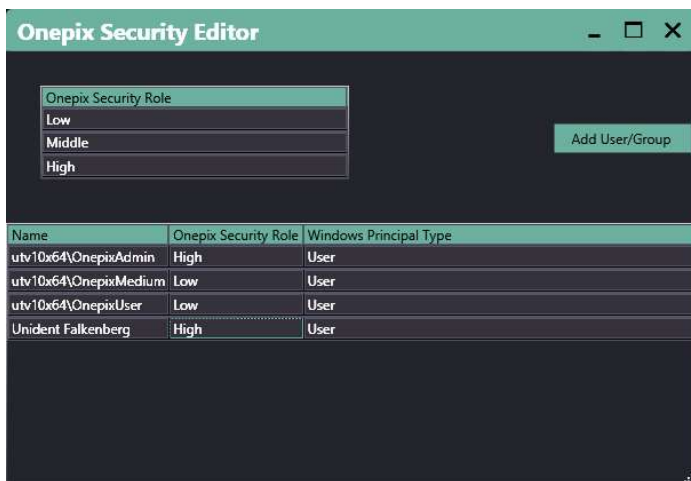

Tilgangskontroll installeres med Onepix klient pakken. En snarvei til programmet installeres på skrivebordet.



Databasen oppdateres med tabellene *dbo.SecurityRole* og *dbo.SIDToSecurityRole*, disse tabellene bør tilordnes følgende rettigheter for alle brukere som kobler til databasen: SELECT. Administratoren må tildeles følgende rettigheter: ALTER, SELECT, INSERT, UPDATE, DELETE

Hvis du vil legge til brukere, klikker du knappen Legg til brukere/gruppe. Søk etter en bruker eller gruppe i domenet. Velg oppføringen i søkeresultatene, velg et tilgangsnivå, og klikk Legg til-knappen.

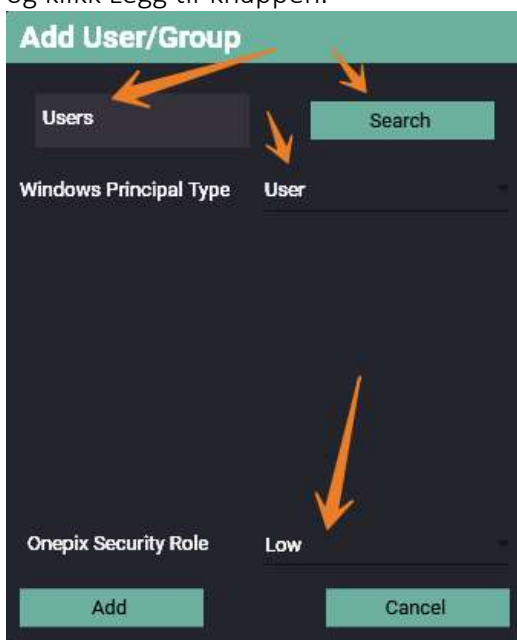

Lave, middels og høye tilgangsnivåer kan redigeres ved å høyreklikke på hvert nivå og velge Endre.

Onepix Security Role

Low

Middle

High

Her er eksempler på lavt tilgangsnivå.

Onepix Permissions - Low

Open Exam

Create Viewset

Access Settings

Create Study

Create Series

Create Patient

Move Study

Delete Study

Move Series

Delete Series

Detach Image

Acquisition Settings

Ok Cancel

Hvis du vil endre/slette bruker-/gruppelisten, høyreklikker du brukeren/gruppen og velger Endre eller Slett.

Name	Onepix Security Role	Windows Principal Type	
utv10x64\OnepixAdmin	High	User	
utv10x64\OnepixMedium	Low	User	Edit
utv10x64\OnepixUser	Low	User	Delete

Hvis du vil endre, velger du et tilgangsnivå fra listen og klikker Ok

Edit

Name utv10x64\OnepixAdmin

Onepix Security Role High

Ok Cancel

INSTALLASJON RSS KLIENT 5.4.1

BLI KJENT MED ONEPIX RSS

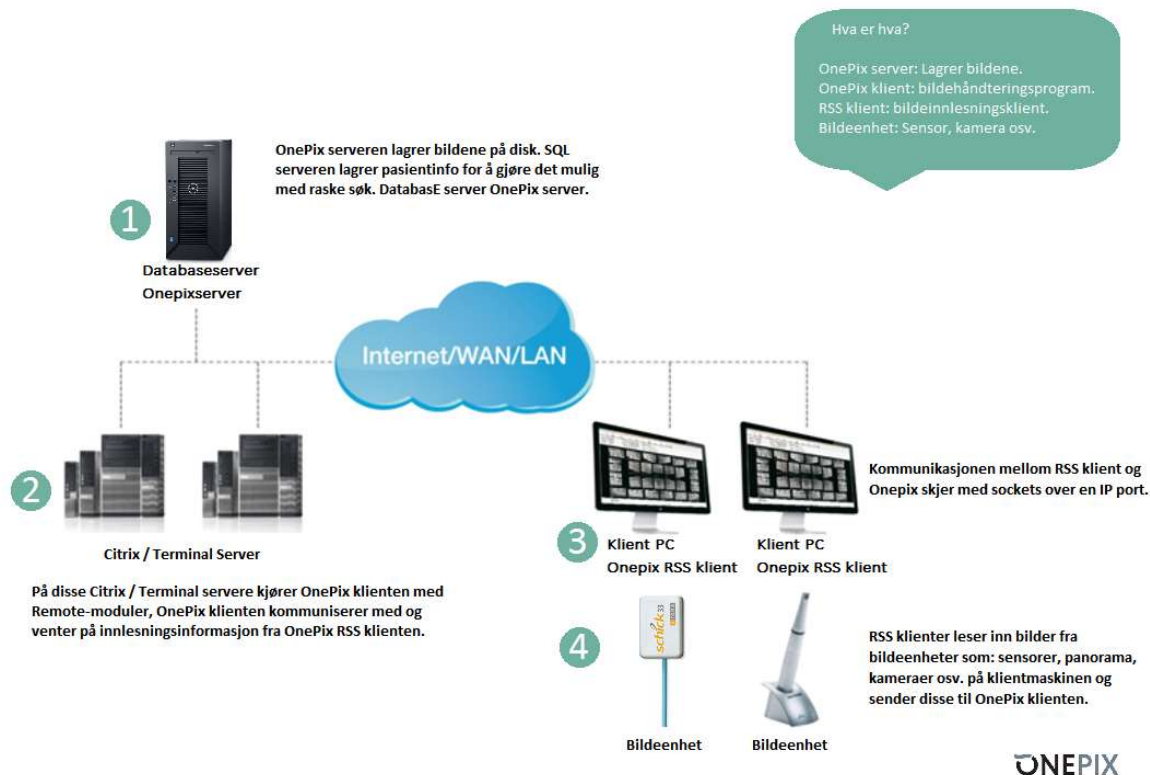

Onepix RSS-klient kommuniserer med Onepix på port 27016 (TCP). Dette betyr at denne porten må være åpen mellom Onepix-klienten og Onepix RSS-klienten for at systemet skal fungere.

Selv om klientdatamaskinen ikke har Onepix RSS-klient installert, må denne porten være åpen hvis Onepix skal brukes til bildevisning fra klientdatamaskinen. Skulle ikke porten være åpen trenger Onepix ca. 30 sekunder per modul for å starte opp. Dette kan ta lang tid, avhengig av hvor mange moduler som er installert.

INSTALLASJONSKRAV RSSCLIENT

Denne installasjonen forutsetter at Onepix 2.1 eller nyere er installert på Citrixservern / Terminalservern. Les mer om dette under installasjonsavsnittet i Onepix brukermanual. Den forutsetter også at Onepix klienten er startet en gang for og teste funksjonaliteten, og at forbindelsen til databasen og bildelagring virker.

- Windows 7 32/64bit, Windows 8.1 32/64bit, Windows 10 32/64bit.
- RSS Klient krever .NET Framework 4.6.1 for og fungere.

ONEPIX SYSTEMSKISSE I CITRIX/TERMINALSERVER MILJØ

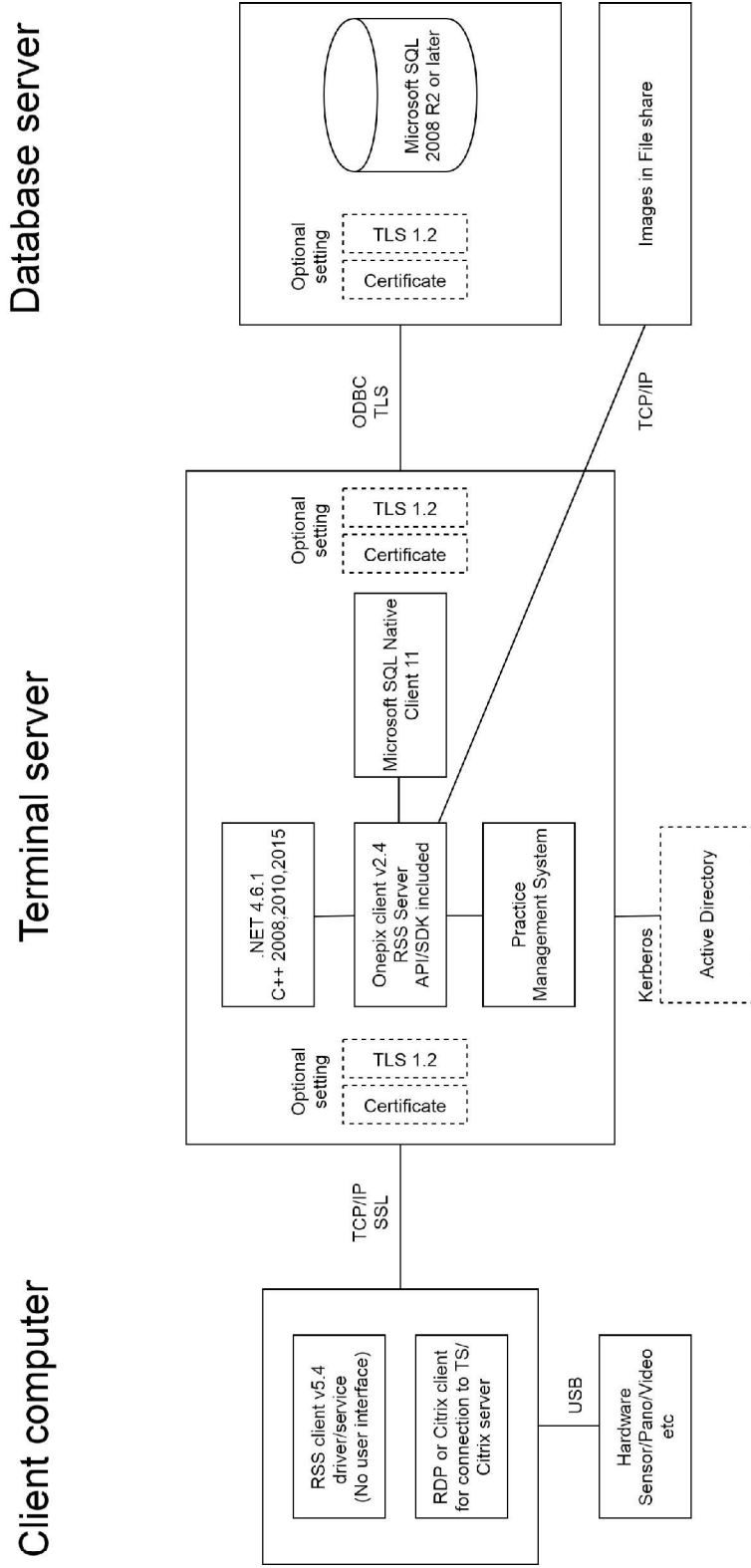

INSTALLASJON AV ONEPIX KLIENT PÅ CITRIX / TERMINAL SERVER

Støtte for Citrix / Terminal Server innlesning er nå installert med samme installasjonspakke som Onepix klienten. Start installasjonspakken for Onepix 2.1 eller nyere.



Velge Citrix / Terminal Server, velge innlesningsmodulene som skal brukes og klikk Installer. Start Onepix-klienten minst én gang for å sette dataforbindelsen og aktivere lisenskode.

OBS For å kunne bruke Onepix i Citrix/Terminal Servermiljø, kreves en "Remote" lisens. Les mer om dette under installasjonsavsnittet i Onepix brukermanualen.

INSTALLASJON AV ONEPIX RSS KLIENT PÅ KLIENTDATA/TYNN KLIENT

Kjør *OnepixRSSClient5.4.1_x86.msi* eller *OnepixRSSClient5.4.1_x64.msi*

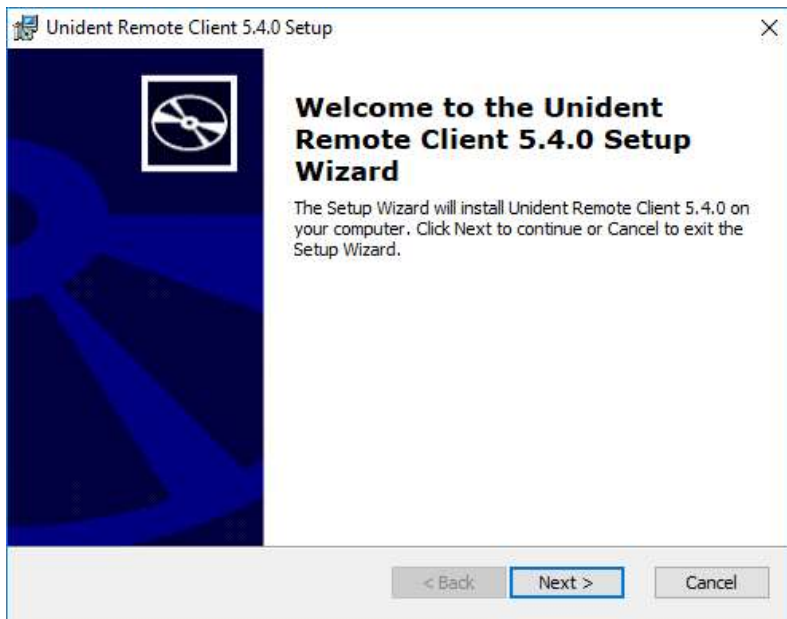

Trykk på **Next** for å fortsette installasjonen.



Trykk på **I accept...** og trykk så på **Next**.

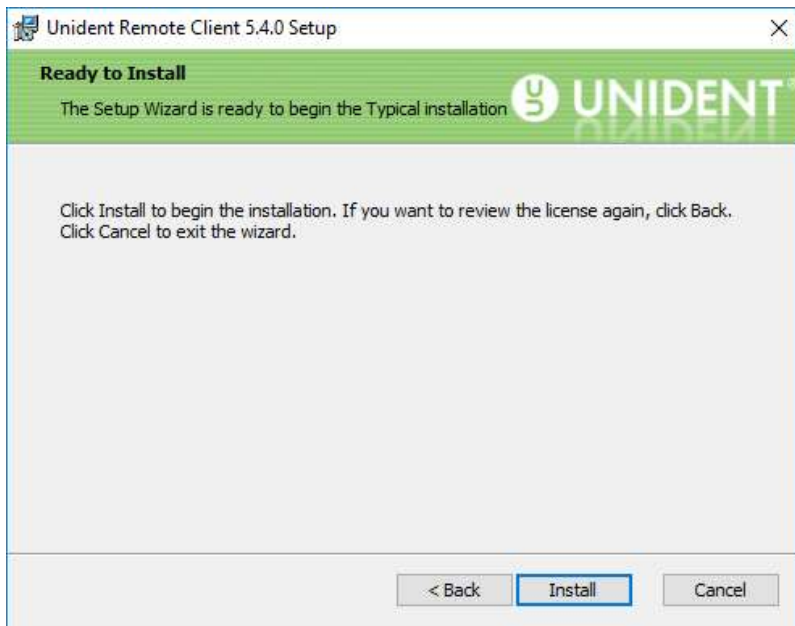

Trykk på **Install** for å starte installasjonen.

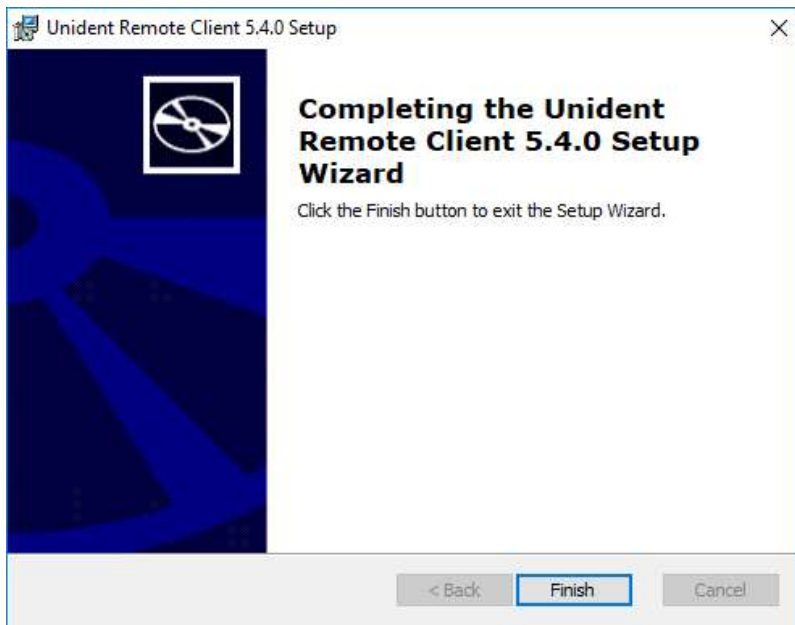

Trykk på **Finish**.

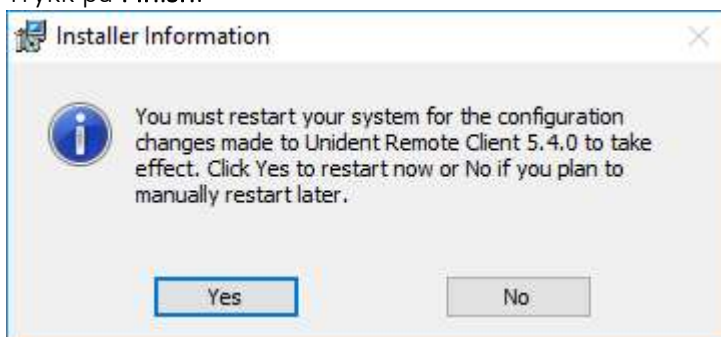

Onepix RSS Client krever en omstart av datamaskinen etter installasjon. Dette skyldes at Onepix RSS Client-prosessen er startet, så nå er snarveien til prosessen tilgjengelig under Autostart i Start-menyen. Klikk Ja for å starte datamaskinen på nytt.

INSTALLASJON AV DRIVERE

Onepix RSS Client 5.4.0 pakken inneholder allerede følgende drivere for å opprettholde bakoverkompatibilitet. De som har (x86) på slutten fungerer bare med 32bit OS og er bare tilgjengelige i pakken OnepixRSSClientx86.msi.

- Schick CDR 2000 USB Remote (x86)
- Schick CDR 2000 USB Remote HS
- Schick CDR Wireless (x86)
- Schick CDR Elite
- Schick 33
- Schick USBCam (x86)
- Schick USBCam2 x(x86)
- Schick USBCam4
- Schick Pan-X (x86)
- Schick iPan (x86)

All annen maskinvare krever separat driverinstallasjon, De er tilgjengelig på www.onepix.se/drivrutiner

KONFIGURERING AV INLESNINGSMODULER I ONEPIX RSS

For å konfigurere de ulike inlesningsmodulene som brukes i klienten i Onepix RSS så brukes XML filer. Disse filene styres sentralt fra serverene. XML filene som er installert er plassert i katalogen *C:[ProgramData]\Schick Technologies\CDR\ModuleConfigs*, men kan flyttes til en valgfri plass.

Hvis du flytter de filene og katalogene til en annen plass, endre da banen i registret på Citrix/TS servern i registrenøkkelen:

HKEY_LOCAL_MACHINE\SOFTWARE\Unident AB\RSS\ConfigPath.

I [ConfigPath] er det filer som bestemmer standardkonfigurasjonen for alle tilkoblede klienter. Filene som finnes her er: **Importplugin.xml, Pano.xml, PanoVatech.xml, Photo.xml, SynergyUSB.xml, TwainPlugin, Video.xml, Xray.xml.**

Etter installasjonen er det også en fil kalt wireless.xml.example. Dette er en eksempelfil som viser hvordan registreringsfilen for trådløse sensorer vil se ut. Dette bør plasseres i den respektive klientens katalog under [Configpath], omdøpt til wireless.xml hvis man bruker trådløse Schick-sensorer.

CUSTOM KONFIGURASJON AV KLIENT

Når en klient skal ha en konfigurasjon som er forskjellig fra standardkonfigurasjonen, oppretter du en katalog under "ConfigPath" og gir den til klientens datamaskinnavn. Deretter kopierer du XML-filene som klienten trenger (avhenger av hvilke funksjoner klienten skal bruke) og gjør nødvendige endringer i filene.

For at klientene som kjører Onepix RSS skal laste inn innstillingene fra serveren, må en tom fil som heter "loadmodules" være i klientens katalog.

SENTRALT LAGREDE KALIBRERINGSFILER FOR SENSORER

Onepix RSS har en funksjon som henter kalibreringsfilen som klienten trenger fra en sentral plassering og plasserer den lokalt på datamaskinen. Dette gjøres for å øke hastigheten på bildetagningsprosessen.

Banen til kalibreringsfilene er angitt i registeret til terminalserveren i registrenøkkelen:
HKEY_LOCAL_MACHINE\SOFTWARE\Unident AB\RSS\CalibPath

Dette gjelder ikke CDR Elite, Schick33 samt Fona sensorer, som har kalibreringsfilen inbygget i sensoren og kalibreres automatisk.

INSTILLNINGER I XML FILER

- **Importplugin.xml**
Her er instillninger for Kortimport, muligheter for å lese in bilder til Onepix fra minnekort eller annen mappe.
- **Onepixphoto.xml**
Nye fotomoduler som støtter systemkameraer som har WIA. Her er innstillinger for de nye fotomodulene.
- **Pano.xml**
Her er instillninger for Schick Technologies Panoramaer.
- **PanoVatech.xml**

- Her er valget av maskinmodell. De maskinene man kan velge finner du i XML filen.
- **Photo.xml**
Her er innstillingene for å ta bilder inn til Onepix direkte med ekstraorale kameraer.
 - **Video.xml**
Denne filen er gitt for støtte til Intraoral-kameraer av Schick Technologies. Kameraene som er kompatible er USBCam1, USBCam2 og USBCam4. Ingen innstillinger må gjøres i denne filen.
 - **Xray.xml**
Her er generelle innstillinger for sensorer fra Schick Technologies. Sensorene som er kompatible er: CDR 2000, CDR Wireless, CDR Elite, Schick 33.
 - **SynergyUSB.xml**
Her er oppløsningen for Schick 33 sensoren satt.

INNHOOLD I IMPORTPLUGIN.XML

Her settes hvilken kompresjon som skal velges når kortimport brukes. Brukeren kan selv endre dette manuelt, men hver gang kortimporten startes, går den tilbake til standardinnstillingen.

Standard XML fil

<!--

Compression levels:

0 = "Uncompressed"

1 = "High (2:1)"

2 = "Medium (5:1)"

3 = "Low (20:1)"

DefaultSize:

0 = "Small (1MP)"

1 = "Normal (2MP)"

2 = "Large (4MP)"

3 = "Very Large (6MP)"

-->

<?xml version='1.0' encoding='utf-8'?>

<settings>

 <key name="DefaultCompression" type="DWORD">3</key>

 <key name="DefaultSize" type="DWORD">1</key>

</settings>

INNHold I ONEPIXPHOTO.XML

Her kan du angi størrelsen som skal brukes på bilder lastet gjennom digital kamera modulen.

Standard XML fil

```
<?xml version='1.0' encoding='utf-8'?>
<settings>
<!--
ImageSize:
  0      "Liten (1MP)"
  1      "Normal (2MP)"
  2      "Stor (4MP)"
  3      "Mycket Stor (6MP)"

-->
<key name="imageSize" type="string">0</key>
</settings>
```

INNHold I PANO.XML

De vanligste endringene som gjøres her, er å stille 12-biters lesemodus til 1 eller 0.

Dette gjøres ved å sette "ACQUIRE_12BITS" til 1 (12 bits) eller 0 (8 bits)

Husk at banen til kalibreringsfiler ikke bør være sentral fordi panoramabalibreringsfilen ikke alltid er unik og krever kalibrering på klienten.

DEVICE indikerer hvilken enhet som brukes. Skriv "**CDR-320**" hvis du vil bruke CDRPan-sensoren som bruker PCI-kort. Skriv "**iPAN.SYS**" hvis du vil bruke iPAN-sensoren som har et USB-grensesnitt. Hvis du vil bruke PanElite Panorama / Kefalostat, skriv "**PanElite.SYS**".

Standard XML fil

```
<?xml version='1.0' encoding='utf-8'?>
<settings>
  <key name="Acquire_12Bits" type="boolean">0</key>
  <key name="Auto_ACCEPT" type="boolean">1</key>
  <key name="Auto_Count" type="numerical">40</key>
  <key name="Auto_Thresh" type="numerical">15</key>
  <key name="Blanks" type="numerical">3</key>
  <key name="Calibrate" type="boolean">1</key>
  <key name="Clip_Saturated" type="boolean">1</key>
  <key name="Dark_Sub" type="boolean">1</key>
  <key name="Dark_Thresh" type="numerical">99</key>
  <key name="Device" type="string">iPAN.SYS</key>
  <key name="DeviceDll" type="string">PanoAcq.dll</key>
  <key name="direction" type="numerical">0</key>
```

```

<key name="Eq_Thresh" type="numerical">9950</key>
<key name="Equalize" type="boolean">0</key>
<key name="Extra_Bad_Rows" type="boolean">0</key>
<key name="Initial_Timeout" type="numerical">60</key>
<key name="Lx" type="numerical">3200</key>
<key name="Ly" type="numerical">1603</key>
<key name="MapAutoThresh" type="boolean">0</key>
<key name="Mapping" type="numerical">1</key>
<key name="Nonlinear" type="boolean">1</key>
<key name="Spot_Remover" type="boolean">0</key>
<key name="Stop_Timeout" type="numerical">7</key>
<key name="System_Path" type="string">C:\\Program\\Schick
Technologies\\Shared Files\\</key>
<key name="Thresh" type="numerical">99</key>
</settings>

```

INNHold I PANOVATECH.XML

Følgende modeller fra Vatech er kompatible: Pax-PnP, Pax-Primo, Pax-500VS • Pax-Uni3D, Picasso Trio, Pax-Reve3D, Pax-Duo3D, Pax-Flex3D og VCaptureSW kompatible modeller. Under nøkkelen "Device type" defineres modellen som brukes.

Standard XML fil

```

<?xml version='1.0' encoding='utf-8'?>
<settings>
<!--
    devicetypes:
    5=PnP
    16=PAXUni3D_NP
    17=PAXUni3D_NC
    18=PAXUni3D_SP
    19=PAXUni3D_SC,
    22=Picasso Trio
    23=Picasso Pro
    24=Picasso Master
    25=PAXReve3D
    26=PAXPrimo
    30=VCaptureSW (Pax-i, Pax-i3D, Pax-i-3D Green, Pax-Insight, Pax-Flex3D)
-->
<key name="DeviceType" type="DWORD">30</key>
<key name="Debug" type="DWORD">0</key>
</settings>

```

INNHold I PHOTO.XML

CamPath spesifiserer en direkte bane til mappen hvor digitalkamera kan ta bilder direkte. CamType 0 = Fuji FinePix S2 / S3, CamType 1 = Nikon D90, D200, D300, D300S, D5100, D610, D700, D7000, D7100, D7200, D7500 eller Fuji FinePix S5. Cam Type 2 = Direktekoblet digitalkamera. D1 satt til 1 sletter bildene i mappen til det direktekoblede digitalkamera.

Standard XML fil

```
<?xml version='1.0' encoding='utf-8'?>
<settings>
  <key name="CamPath" type="SZ"> </key>
  <key name="CamType" type="DWORD">1</key>
  <key name="d0" type="DWORD">1</key>
  <key name="d1" type="DWORD">0</key>
  <key name="d2" type="DWORD">0</key>
<!--
ImageSize:
  0    "Liten (1MP)"
  1    "Normal (2MP)"
  2    "Stor (4MP)"
  3    "Mycket Stor (6MP)"

-->
  <key name="ImageSize" type="DWORD">0</key>
</settings>
```

INNHold I VIDEO.XML

Hvis en eldre versjon av Schick intraoral kamera brukes, kan dette konfigureres her. For Schick USBCamX trenger ingenting å endres.

Standard XML fil

```
<?xml version='1.0' encoding='utf-8'?>
<settings>
  <key name="AutoWhite" type="numerical">1</key>
  <key name="CamPort" type="numerical">320</key>
  <key name="LightSource" type="numerical">1</key>
  <key name="Mode" type="numerical">0</key>
  <key name="UseCamera" type="numerical">0</key>
</settings>
```

INNHold I XRAY.XML

DEVICE indikerer hvilken sensor som brukes.

USBCDR.SYS = CDR2000 USB Remote (svart)

CDRUSB2.DLL = CDR USB Remote HS (hvit)

SynergyUSB.DLL = CDR Elite, Schick 33

USBCDRW.SYS = Wireless 2

USBCDRSDX.SYS = Wireless SDX.

DEVICEDLL skal være **ACQ32.DLL** for alle sensorer bortsett fra CDR Elite og Schick 33 der det skal være **SynergyACQ.dll**.

For å konfigurere filter (**BARE FOR CDR ELITE**) må **apply_postprocess** være satt til **1**.

Filtrene settes deretter med **POST_PROCESS_LEVEL**:

1 = smooth

2 = edge low

3 = edge high

0 = none

Hvis du vil bruke 12 bit gråtoner til røntgenbilder, bør **ACQUIRE_12BITS** settes til 1. Det er også mulighet for å deaktivere **CDR Wireless** Base Station når Onepix starter.

Base_Disabled bør da settes til verdi 1.

SYSTEM_PATH er banen til sensorkalibreringsfilen lokalt. Dette avhenger av operativsystemet:

- Windows XP – *C:\Documents and Settings\All Users\Application Data\Schick Technologies\CDR\Sensors*
- Windows Vista/7/8/10 – *C:\ProgramData\Schick Technologies\CDR\Sensors*

Standard XML fil

```
<?xml version='1.0' encoding='utf-8'?>
```

```
<settings>
```

```
  <key name="ACQUIRE_12BITS" type="numerical">1</key>
```

```
  <key name="AUTO_ACCEPT" type="numerical">1</key>
```

```
  <key name="AUTO_COUNT" type="numerical">40</key>
```

```
  <key name="AUTO_THRESH" type="numerical">15</key>
```

```
  <key name="CALIBRATE" type="numerical">1</key>
```

```
  <key name="DARK_SUB" type="numerical">1</key>
```

```
  <key name="DEVICE" type="string">SynergyUSB.DLL</key>
```

```
  <key name="DEVICEDLL" type="string">SynergyACQ.DLL</key>
```

```
  <key name="USB_AUTODETECT" type="boolean">0</key>
```

```
  <key name="apply_postprocess" type="boolean">0</key>
```



```

<key name="POST_PROCESS_LEVEL" type="numerical">0</key>
<key name="DynamicRangeMsg" type="numerical">0</key>
<key name="EQ_MIN_COUNT" type="numerical">9999</key>
<key name="EQ_THRESH" type="numerical">9950</key>
<key name="EQ_THRESH0" type="numerical">0</key>
<key name="EQUALIZE" type="numerical">0</key>
<key name="EXP_TIME" type="numerical">15</key>
<key name="FOOTPEDAL" type="numerical">0</key>
<key name="FOOTPEDAL_ACTIVE" type="numerical">0</key>
<key name="FOOTPEDAL_COM" type="numerical">1</key>
<key name="GENERATE_PATID" type="numerical">0</key>
<key name="INTEGRATE_TIME" type="numerical">7</key>
<key name="MapAutoThresh" type="numerical">0</key>
<key name="Mapping" type="numerical">1</key>
<key name="NON_LINEAR" type="numerical">1</key>
<key name="PHOENIX_INTEGRATE_TIME" type="numerical">7</key>
<key name="PORT" type="numerical">768</key>
<key name="RAMPUP" type="numerical">8</key>
<key name="RAMPUP_IMG" type="numerical">6</key>
<key name="RESET_DURATION" type="numerical">410</key>
<key name="SERIES_FLIP" type="numerical">0</key>
<key name="SPOT_REMOVER" type="numerical">0</key>
<key name="SYSTEM_PATH" type="string">C:\\Documents and Settings\\All
Users\\Application Data\\Schick Technologies\\CDR\\Sensors\\</key>
<key name="BASE_DISABLED" type="numerical">0</key>
</settings>

```

INNHold I SYNERGYUSB.XML

Her stiller du oppløsningen som skal brukes når du tar bilder med Schick 33 sensorer. MAXIMUS_BINNED_MODE satt til verdi 1, gir høy oppløsning. Verdi 2 gir standardoppløsning.

Standard XML fil

```

<?xml version='1.0' encoding='utf-8'?>
<settings>
  <key name="MAXIMUS_BINNED_MODE" type="numerical">1</key>
</settings>

```

FUNKSJONSKONTROLL

Følgende avsnitt beskriver hvordan du utfører en funksjonskontroll av alle modulene etter installasjon og konfigurering av Onepix med Onepix RSS.

TEST AV KORTIMPORT

Til dette trenger vi et minnekort med bilder på og en minnekortleser være koblet til en datamaskin med en RSS-klient installert.

1. Sett inn et minnekort i kortleseren eller koble til et fotokamera med USB-kabel og slå på kameraet.
2. Åpne en testpasient i Onepix.
3. Opprett så en ny mal ved å trykke på NY SERIE eller NY UNDERSØKELSE. Velg så en mal, for eks. KAMERASERIE.
4. Klikk på "IMPORT" -knappen til høyre for serien. Bildene på minnekortet vil nå vises i forhåndsvisningsboksen.
5. Hvis du ikke har noen bilder på kartet, kan du velge "Browse" for å finne bilder lokalt på datamaskinen.
6. Når bildene vises i forhåndsvisningen, klikk på "IMPORT" for å begynne å importere bildene til Onepix. Bildene vil nå vises i Onepix etter en stund.

TEST AV BILDEINNLESNING

Bildeskanning er det samme uansett hvilken maskinvare du velger. Her er eksempler på hvordan bildeskanning kan gjøres med røntgensensor, foto eller intraoral kamera. For mer informasjon om bildeavlesning / bildebehandling, se Onepix brukerhåndbok.

Røntgensensor

Til dette trenger vi tilgang til et røntgenapparat, en sensor som er koblet til koblingsboksen og en data med RSS klient installert.

1. Åpne en testpasient i Onepix ved å trykke på "SØK PASIENT" og søk frem pasienten.
2. Opprett en ny mal ved å klikke på NY UNDERSØKELSE eller NY SERIE. Velg så en Røntgenmal, eks. LIGGENDE BITEWING.
3. Gjør sensoren klar for bildetagning ved å trykke på +START symbolet i en tom rute eller trykk in tastene CTRL+T. Den markerte ruten på skjermen skal nå lyse grønt.

4. Nå skal sensoren eksponeres med røntgenapparatet. Plaser gjerne et objekt mellom sensorens aktive side (flate siden) og røntgenhodet. Overlat gjerne dette till en som vet hvordan røntgenapparatet fungerer.
5. Bildet skal nå etter en kort stund vises på skjermen i Onepix.

Fotokamera/Intraoral kamera

Til dette trenger vi tilgang til et systemkamera eller en intraoral kamera som står på kompatibilitetslisten og en data med RSS klient installert.

1. Åpne en testpasient i Onepix ved å trykke på "SØK PASIENT" og søk frem pasienten.
2. Opprett en ny mal ved å klikke på NY UNDERSØKELSE eller NY SERIE. Velg så en Røntgenmal, eks. KAMERAKARTA.
3. Gjør kameraet klart for bildetagning ved å trykke på +START symbolet i en tom rute. Den markerte ruten på skjermen skal nå lyse grønt. (Om det er ett intraoralkamera åpnes det ett forhåndsvisningsvindu.)
4. Ta en bilde med kameraet. (Med intraoral kamera, frys ett bilde og trykk på Ta bilde knappen)
5. Bildene skal nå etter en kort stund vises på skjermen i Onepix.

FEILSØKING PÅ KLIENT OG SERVER

Feil som kommer på serveren logges under `%APPDATA%\Unident AB\Onepix\Logs\` og på RSS klienten under `%APPDATA%\Unident AB\RSS\`.

OM klienten ikke har kontakt, må du først kontrollere at prosessen "RssClient.exe" kjører på klienten. Prosessene vises i Oppgavebehandling. Hvis prosessen ikke kjører, start RSS ved å kjøre "RSSClient.exe" som ligger i følgende bane: `C:\Program Files\Unident AB\RssClient\`

RSS-klientprosessen starter når Windows starter den i Auto Start på Start-menyen. Denne prosessen krever at Microsoft .NET 4.6.1 er installert for å starte.

Hvis det fortsatt ikke fungerer, må du kontrollere at RSS er installert og at det er den riktige versjonen som er installert. Pass på at du har fulgt instruksjonene i dette dokumentet for konfigurering av RSS.